

# PRESTO

---

2) **Distributeur de savon  
automatique, montage en  
applique**

---

1) **NOTICE D'INSTALLATION**



GB

**LES ROBINETS PRESTO**  
[www.presto-group.com](http://www.presto-group.com)

### 3) Caractéristiques :

Volume du réservoir de savon en ml	950
Type de pile requise	3 piles alcaline 1,5V LR14 type C
Couvercle	ABS
Durée de vie estimative de la pile	100 000 cycles ou 1 an
Zone de détection automatique en mm	60 +/-38
Température ambiante en °C	5 à 40
Délai de détection (msec)	500 à 1000
Volume de savon dispensé par dose en ml	1 à 1,5
Zone de viscosité applicable en MPas	1 à 3000
Poids net à vide en kg	0,7
Type de pompe	Tube péristaltique

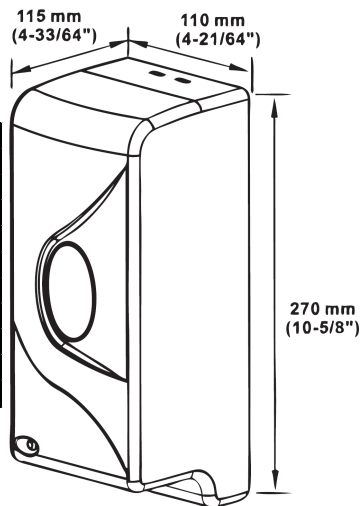

#### Instructions d'utilisation

1. Placer la main sous le distributeur dans la zone de détection. Le distributeur va automatiquement délivrer la quantité de savon liquide pré-réglée à travers le bec.
2. Afin d'obtenir davantage de savon retirer la main puis placez-la à nouveau dans la zone de détection.

#### Zone de détection

La sensibilité est contrôlée automatiquement afin de trouver la distance de détection la plus appropriée. Ceci est basé sur la distance de montage par rapport au sol ou à la console, et aux conditions de lumière ambiante et de lumière réfléchie. Il n'y a pas réglage ajustable par l'utilisateur. Il est important de respecter le guide d'utilisation de la Section 4 et d'installer le distributeur au-dessus des distances minimum prescrites selon les différentes caractéristiques du lieu d'installation. Si les conditions d'éclairage changent durant la vie du produit, le distributeur va s'ajuster de lui-même, automatiquement, afin de prendre en compte ces nouvelles conditions, sans aucun besoin d'intervention du propriétaire. La réflexion due à la console ou plan de travail au-dessus duquel est installé le distributeur peut amener à considérer un changement de place du distributeur, à une hauteur légèrement supérieure à la hauteur minimum prescrite.

#### Note importante

1. Assurez-vous qu'aucune source lumineuse soit dirigée vers le capteur depuis le dessous du distributeur
2. N'utilisez que du savon liquide neuf et nettoyez le réservoir à savon avant chaque remplissage. Les dépôts de vieux savon liquide entraîneront des dysfonctionnements et des risques de bouchons
3. Ne pas diluer le savon liquide sauf s'il est en format concentré, et ne pas utiliser de savon contenant des abrasifs. Respecter les indices de viscosité du savon liquide.
4. Ne pas immerger le distributeur de savon ou ne pas le nettoyer pendant que l'eau coule sous peine de risque de court-circuit.

#### Indicateur de faible batterie

Après avoir ouvert le couvercle et enlevé le réservoir à savon liquide, faire le test de diagnostic suivant :

1. appuyez et poussez vers le haut le commutateur de verrouillage de sécurité du couvercle sur le fond afin de cliquer, et maintenez-le appuyé.
2. observer que le voyant LED est allumé en bleu et clignote trois fois pour indiquer le bon passage en mode « stand-by » et le niveau de charge de la batterie
3. Si le voyant continue à clignoter bleu il faut remplacer les batteries

## 4) Diagnostique:

Symptôme ou problème	Diagnostique / Solution
Pas de savon distribué	<ul style="list-style-type: none"> <li>• Vérifier la qualité, propriétés et niveau du réservoir</li> <li>• Vérifier qu'il n'y ait pas de saleté qui couvre la lentille</li> <li>• Vérifier le niveau des piles</li> <li>• Vérifier l'encrassement du bec, ou des trous ou des bouchons dans les circuits de distribution du savon</li> <li>• Vérifier s'il existe des réflexions de signaux perturbant le détecteur</li> </ul>
Le voyant LED de piles clignote	<ul style="list-style-type: none"> <li>• Remplacer les piles</li> </ul>
Faible volume de savon distribué	<ul style="list-style-type: none"> <li>• Enlever le réservoir de savon and nettoyer le bec ainsi que le circuit de distribution du savon, et remplir avec du savon neuf</li> <li>• Vérifier que le réservoir soit correctement enclenché</li> <li>• Vérifier que le tube de distribution soit bien connecté et qu'il n'y ait pas de croisements ou tubes pincés</li> </ul>
Le savon coule au fond du réceptacle	<ul style="list-style-type: none"> <li>• Vérifier si le tube à la sortie du réservoir de savon est abimé ou percé</li> <li>• Vérifier que la recharge de savon ne soit pas abimée ou trouée</li> </ul>

### Avant d'installer le distributeur :

1. Choisir une surface verticale, propre et lisse pour le montage
2. S'assurer qu'il y ait suffisamment d'espace au-dessus du distributeur pour insérer la clé de verrouillage du capot.
3. S'assurer que rien ne perturbe la zone de détection sous le distributeur
4. S'assurer du bon fonctionnement du distributeur en le tenant manuellement avant de procéder à la fixation finale sur le support.

### Etapas de l'installation sur mur carrelé ou sec

1. Scotcher le gabarit à l'endroit le plus approprié pour l'installation
2. Percer 4 trous de diamètre 6,4 mm ( $\varnothing 1/4''$ ) aux endroits indiqués sur le gabarit
3. Insérer 4 chevilles en plastiques (fournies) dans les trous. Enlever le gabarit. (fig. 1)
4. Insérer 2 vis (fournies) dans les chevilles en plastique, en les laissant dépasser de 3 mm ( $1/8''$ ) du mur afin de pouvoir y accrocher le distributeur (fig. 2 et 3)
5. Accrocher le distributeur par les 2 trous de la plaque arrière sur les 2 vis
6. Utiliser la clé pour déverrouiller et ouvrir le capot (fig. 4)
7. Enlever le réservoir et fixer le distributeur sur le mur avec les 2 vis restantes (fournies) dans les trous au bas de la plaque arrière. Serrer toutes les vis (fig. 5)

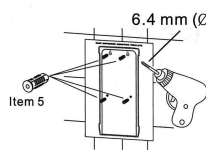

fig. 1

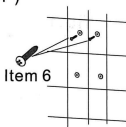

fig. 2

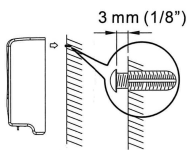

fig. 3

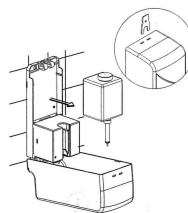

fig. 4

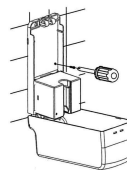

fig. 5

### Etapas de l'installation sur miroir

1. Nettoyer la surface d'installation avec de l'alcool isopropylique
2. Marquer les contours de l'emplacement du distributeur avec de l'adhésif de marquage
3. Retirer les protections des éléments auto-adhésifs au dos de la plaque arrière
4. Positionner le distributeur en appliquant une pression uniforme pendant 1 minute
5. Laisser l'adhésif agir pendant 10 heures avant de remplir avec du savon pour utilisation

## 5) Vérifications post-installation

1. S'assurer que le distributeur est fermement accroché à la surface de montage
2. S'assurer que le savon utilisé dans le réservoir à un indice de viscosité compatible
3. S'assurer que le réservoir est bien fermé et que le trou d'aération n'est pas obstrué
4. S'assurer que le réservoir est propre (pas de débordement) et qu'il ne fuit pas
5. S'assurer que le système de distribution fonctionne correctement
6. S'assurer que 3 piles Alkaline type C sont installées en respectant la bonne polarité (fig. ci-dessous)
7. S'assurer que le voyant LED s'allume en bleu et clignote 3 fois en poussant la sûreté de l'interrupteur de verrouillage (tige bleu) au fond du couvercle en cliquant et en le maintenant enfoncé
8. S'assurer que le capot est fermé et verrouillé et que la clé est enlevée et conservée
9. Vérifiez que le bouchon en plastique de protection du bec a été retiré

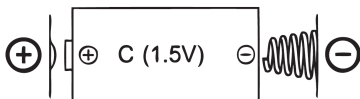

6) Attention : les piles installées en inversant la polarité peuvent provoquer un dysfonctionnement

## Suggestion de positionnement pour l'installation

Distance : au moins 200 mm au-dessus du plan de travail

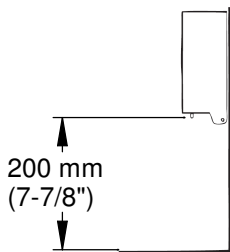

## Composants :

1. Clé de verrouillage
2. Interrupteur (mise en route automatique une fois que le capot est fermé. Arrêt automatique quand le capot est ouvert)
3. Ensemble du capteur de détection
4. Indicateur d'usure des piles
5. Coffret piles
6. Capot

## Ensemble réservoir :

7. Couvercle
8. Réservoir
9. Connecteur entre le tube plastique et le réservoir
10. Tube péristaltique (tuyau et buse)
11. Boîtier de commande (DC standard)

## Pour l'installation :

12. 2 trous pour accrocher le distributeur
13. Plaque arrière

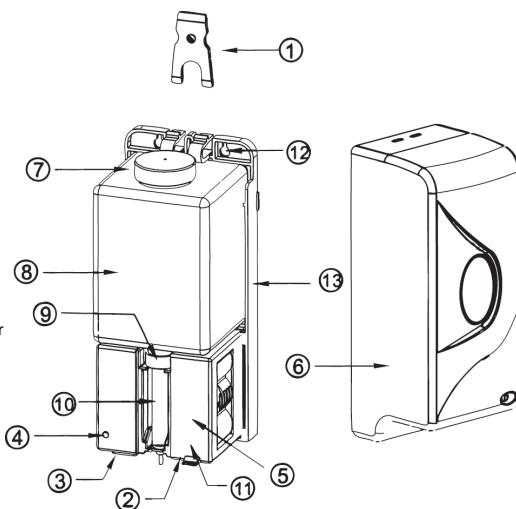

# ENGLISH

## 1) INSTALLATION INSTRUCTIONS

## 2) Automatic surface-mounted soap dispenser

## 3) SPECIFICATIONS:

Soap tank capacity (fl oz)	32
Battery type required	Alkaline 1,5V LR14 type C Qty 3
Cover	ABS plastic
Battery life estimated	100 000 cycles or 1 year
Detection range automatic (inch)	2,40 +/-1,50
Room temperature (°F)	41 to 104
Sensing delay time (msec)	500 to 1000
Dispensing volume (fl oz)	0,033 to 0,050
Applicable viscosity range (cps)	1 to 3000
Unit net weight empty (oz)	24,6
Operation mode	Automatic from sensor trigger
Pump type	Self contained valve/nozzle

## USER'S INSTRUCTIONS

1. Place hand below the dispenser spout within the sensing range. The dispenser will automatically release the preset amount of liquid soap from the nozzle spout.
2. Obtain additional soap by withdrawing hand and then again placing hand below the dispenser spout within the sensing range.

## SENSING RANGE

Sensing is automatically controlled to set the appropriate distance for the triggering zone. This is based upon mounting height above the counter or floor and the ambient and reflected lighting conditions. There are no user adjustable controls for this feature.

It is important to observe the guidelines in Section 4 (on reverse side of these instructions) and install unit above the minimum distance noted for each type of field condition. If lighting conditions change during the life of the installation the unit will automatically readjust itself to accommodate the new environment with no intervention by owner. Counter top reflective quality changes constitute a new environment condition and may require dispenser relocation to just above the appropriate minimum height as below.

## IMPORTANT NOTICE

1. Ensure no bright source is aimed or reflected at the sensor from below.
2. Use fresh new liquid soap only and clean the soap container properly before each re-fill. Deposits of old soap will lead to malfunction and jamming.
3. Do not dilute liquid soap unless concentrate and do not use soap containing abrasive. Observe indicated viscosity factor of liquid soap.
4. Do not immerse the soap dispenser in water or clean it under running water. This will lead to short circuit.
5. Should the dispenser be out of order and batteries have been replaced, do not attempt any repair work. Call your dealer for professional assistance.

## BATTERY LOW INDICATION

With housing cover open and soap reservoir removed perform the following diagnostic test:

1. Press and push up the cover safety interlock switch on bottom to click and hold it.
2. Observe that the LED is lit blue and then flashes three (3) times indicating proper operation "stand-by" condition and battery charge level.
3. If LED continues to flash blue the indication is positive to replace the batteries.

## 4) TROUBLESHOOTING

Problem symptom	Solution diagnostic
No soap dispensed on hands	<ul style="list-style-type: none"><li>• Check soap qualities, properties and level in reservoir</li><li>• Check sensor cover for dirt obscuring the lens</li><li>• Check battery charge level</li><li>• Check spout nozzle, cap air hole and valve tube for clogs</li><li>• Check for reflected sensor signals jamming detector</li></ul>
Battery LED indicator flash	<ul style="list-style-type: none"><li>• Replace batteries</li></ul>
Low volume soap dispensed	<ul style="list-style-type: none"><li>• Remove soap container and wash out spout nozzle, cap air hole and valve tube and replace with fresh new soap</li><li>• Check if cradle gate is not properly latched</li><li>• Check if valve tube is loose in cradle or cross-threaded</li></ul>
soap leaks at bottom of housing	<ul style="list-style-type: none"><li>• Check if valve tube cross-threaded onto bottom of reservoir or reservoir is damaged/punctured</li><li>• Check disposable soap cartridge for defects and/or replace</li></ul>

### BEFORE INSTALLATION:

1. Provide vertical, clean and smooth mounting surface.
2. Make sure there is enough room above dispenser to access cover lock key.
3. Ensure there are no obstructions below unit in sensor zone.
4. Check operation of unit while holding in place by hand BEFORE permanent installation

### INSTALLATION STEPS, TILE OR DRY WALL

1. Tape the installation template at the appropriate location on the mounting surface.
2. Drill four (4) holes at marked locations 6.4 mm diameter (01/4").
3. Insert four (4) plastic anchors (supplied) into drilled holes; remove template (fig . 1).
4. Insert two (2) screws (supplied) into top plastic anchors and leave 1/8" (3) space from the wall under head (fig . 2 and fig. 3) for hanging dispenser.
5. Hang the dispenser on the two (2) screws through the keyhole slots at backplate top.
6. Use key to unlock and pull forward the housing cover (fig. 4).
7. Remove soap reservoir and lock dispenser to wall with remaining two (2) screws (supplied) through the holes at backplate bottom. Tighten all screws (fig. 5).

### INSTALLATION STEPS, ADHESIVE ON MIRROR

1. Clean mounting surface in area to be installed with isopropyl alcohol.
2. Mark outline of dispenser on mirror with masking tape.
3. Remove paper liners from self-adhesive pads on dispenser backplate.
4. Place unit on mounting surface with even steady pressure and hold for 1 minute.
5. Let tape cure for 10 hours prior to filling dispenser with soap for use.

## 5) INSTALLATION STEPS CHECK

1. Check to ensure that dispenser is firmly attached to mounting surface.
2. Check to ensure that correct viscosity soap is filled into reservoir.
3. Check to ensure that soap container cover is closed and air vent hole is not blocked.
4. Check to ensure that soap container is clean (no spill-over) and not leaking.
5. Check to ensure that cradle gate is latched on valve tube (lift, push and press down to engage pins to latch or unlatch in reverse operation).
6. Check to ensure that three (3) new Alkaline Type C batteries are installed with correct polarity (note the +/- indication, and below, typical).
7. Check to ensure that the battery box plug is properly engaged with the cable and the compartment door is closed.
8. Check to ensure that the LED is lit blue and then flashes three (3) times by pushing up the cover safety interlock switch (blue stem) on bottom to click and hold it.
9. Check to ensure that the housing is properly locked and the security key is retained.
10. Check to ensure that the plastic nozzle cap was removed.

- 6) Caution Batteries installed with incorrect polarity may cause malfunction.

#### **SUGGESTED INSTALLATION POSITION**

DISTANCE: At least 200 mm for TABLE TOP.

#### **DESCRIPT**

1. SERITY KEY
2. SWITCH (EXCELLENT DESIGN)  
(POWER ON AUTOMATICALLY AFTER  
THE HOUSING (6) WAS CLOSED)  
(POWER OFF AUTOMATICALLY AFTER  
THE HOUSING (6) WAS OPENED)
3. SENSOR ASSEMBLY
4. INDICATOR FOR BATIERY LOW & IN USE
5. BATIERY BOX
6. HOUSING

#### **CONTAINER ASSEMBLY:**

7. LID
8. CONTAINER
9. CONNECTOR between PLASTIC PIPE and container
10. Peristaltic Tube (Pipe+Nozzle)
11. Control Box DC (standard)

#### **FOR INSTALLATION:**

12. TWO HOLES (FOR HANGING UP THE DISPENSER)
13. BACK PLATE

- 7) This document is not contractual; we reserve the right to modify the characteristics of our products without notice.

#### **8) PATENTED and REGISTERED MODELS**

