

**Gamme :** LAVE-YEUX DE SECURITE

**Réf :** 85763 - MONTAGE SUR ALIMENTATION ENCASTREE

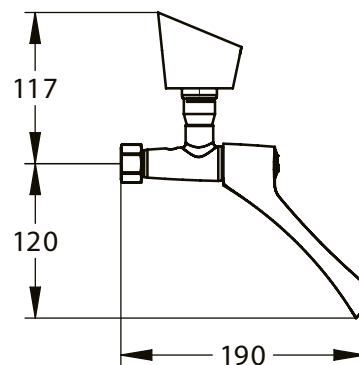
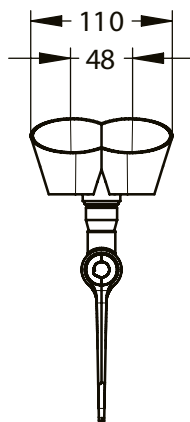

## > Utilisation :

- Ce produit est à utiliser en soins de premiers secours en cas de brûlures, contamination chimique entre autres.
- Ce produit doit être placé le plus proche possible du poste de travail.

## > Pression :

- minimale : 1,5 bar
- maximale : 10 bar

## > Débit :

- 14L/min

## > Matériaux :

- Laiton avec une couche de poudre de polyester, résistante aux produits chimiques
- Repose-œil en EPDM : modèle jet simple

## > Commande à manette - G 1/2"

## > Alimentation encastrée