

**Tipologia:** Accessori

**Rif:** 60360 - PRESTO asciugamano elettronico murale

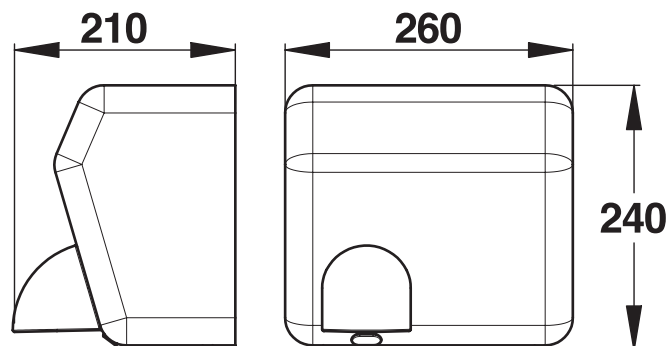

**> Portata:**

- 210 m<sup>3</sup>/h

**> Velocità dell'aria:**

- 22 m/s

**> Funzionamento:**

- azionamento 0,6 secondi dopo il rilevamento delle mani
- arresto automatico al ritiro delle mani
- portata della fotocellula da 10 a 15 cm
- bocchettone girevole

**> Alimentazione:**

- Trasformatore: 220/240 V / 50/60 Hz
- Potenza: 2300 Watts

**> Materiali e finitura:**

- corpo in inox
- finitura epoxy bianco

**> Sicurezza:**

- arresto automatico dopo 1 minuto di funzionamento continua

**> Norme / Conformità:**

- omologazione classe 2 (elettrica)

