

Tipologia: Accessori bagno

Rif: 60361 - PRESTO H-DRY - asciugamano elettronico bordo lavabo

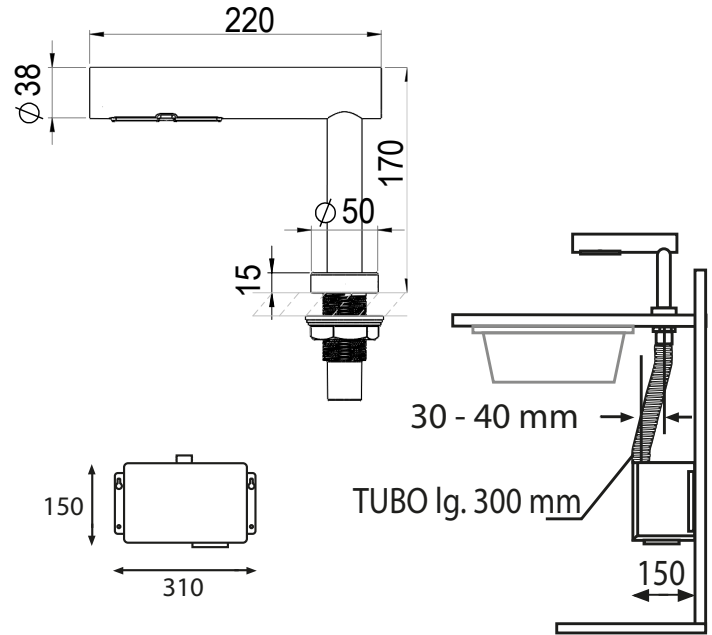

> Funzionamento:

- asciugamani elettronico con fotocellula, apertura e arresto tramite rilevazione delle mani, chiusura automatica dopo 60 secondi di rilevazione continua

> Caratteristiche:

- ciclo di asciugatura: 10 - 15 secondi
- velocità dell'aria: da 84 a 101 m/sec
- potenza: 1000 W
- alimentazione: trasformatore 220/240 V / 50/60 Hz
- livello sonoro: 68,5 - 70,5 dB a 1 metro
- distanza di rilevazione 130mm ± 20mm
- IP35

> Risparmio:

- l'asciugamano compie un'asciugatura di 10-15 secondi con una potenza di soli 1000W.
- è un risparmio energetico di circa l'80% rispetto ad un asciugamani classico (30sec a 2400W)

> Termostato intelligente:

- la temperatura di asciugatura viene regolata automaticamente in base alla temperatura ambiente
- l'asciugamani rileva il suo calore residuo per ottimizzare i consumi
- all'aumentare dell'utilizzo diminuiscono i consumi, rendendolo l'ideale per gli ambienti ad alta affluenza

> Sicurezza (l'asciugamano integra 3 livelli di sicurezza):

- termostato a 70° C che permette un flusso d'aria costante a 55° C
- arresta automatico in caso di surriscaldamento
- ulteriore arresto automatico in caso di surriscaldamento del motore

> Materiali e finiture:

- inox satinato

> Norme / Conformità:

- CE

