

FICHE DE MAINTENANCE

Mitigeur de lavabo monotrou bec fondu

PRESTO
sanifirst

Caractéristiques techniques

> **Description** Mitigeur de lavabo monotrou (avec ou sans vidage) avec manette pleine, ajourée ou commande au coude selon référence.

> **Débit :**

- 6 l/min au premier point de résistance (butée mécanique effaçable)

- Réglage du débit maximum.

> **Température** Butée de limitation de température avec 7 positions de réglage.

Liste des pièces détachées

93083	Manette pleine *1
93043	Manette pleine *2
93042	Manette ajourée
93164	Manette commande au coude
93023	Cartouche Ø 40 mm
93006	Brise jet
93079	Flexibles

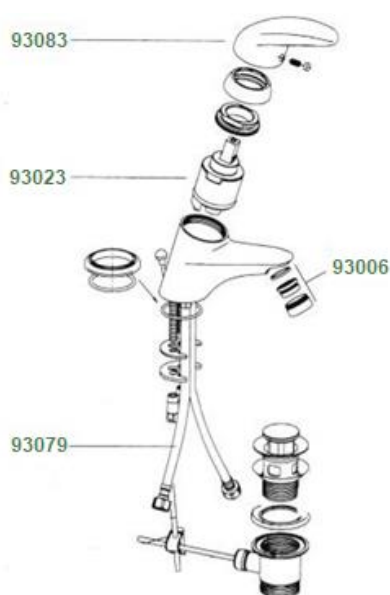

Liste des outils

Clé Allen de 2,5 : Démontage de la manette

Clé Allen de 2 : Réglage du débit maximum

Pince réglable ou clef anglaise : Démontage du manchon

Tournevis cruciforme : Réglage du système de vidage

LES ROBINETS PRESTO
Service Assistance Technique
Tel. 01.46.12.34.56
assistancetechnique@presto.fr

Usine :
4 rue Lavoisier - Zone Industrielle
17110 SAINT GEORGES-DE-DIDONNE
FRANCE

Internet :
www.prestodatashare.com

APPELS D'OFFRES, FICHES PRODUITS, NOTICES,
VISUELS DES PRODUITS...

FICHE DE MAINTENANCE

Mitigeur de lavabo monotrou bec fondu



Fonctionnement du produit

L'actionnement de la manette vers le haut déclenche le mouvement des disques céramiques de la cartouche et l'ouverture du robinet. L'orientation de la manette vers la gauche ou la droite permet d'augmenter et de diminuer la section de passage des arrivées d'eau froide et d'eau chaude afin d'obtenir la température d'eau mitigée souhaitée. Equipé d'une cartouche à double débit, la première butée limite le débit à 50%, soit environ 6 l/min. Pour obtenir plus de débit, il suffit d'ouvrir la manette au maximum. Le débit peut aussi être limité directement via un réglage sur la cartouche. La limitation de la température est obtenue par le positionnement d'une bague de limitation qui limite la rotation possible de la manette. Equipé d'un brise jet M24X1, ce mitigeur est compatible avec des brise jets de couleurs afin de faciliter le contrôle visuel et donc la maintenance du brise jet.

Analyse des dysfonctionnements possibles

Problème	Cause	Solution
Absence d'écoulement	Les robinets d'arrêt ne sont pas ouverts	Ouvrir les robinets d'arrêt
	Présence d'impuretés au niveau de joints filtres	Démonter et rincer les joints, les remplacer si nécessaire
Débit faible	Les flexibles sont tordus	Positionner correctement les flexibles, sans torsion
	La pression de service est trop faible	Augmenter la pression du réseau
	Présence d'impuretés au niveau de joints filtres, de l'aérateur	Démonter et rincer les joints, l'aérateur, les remplacer si nécessaire
Mauvais mitigeage	Pressions déséquilibrées et instables en entrée	Equilibrer les pressions en entrée et les ajuster à 3 bars
	Présence d'impuretés dans la cartouche	Démonter, nettoyer et rincer la cartouche, la remplacer si nécessaire
	Joints filtres obstrués	Démonter et nettoyer les filtres, les remplacer si nécessaire
Fuite sous la manette	Cartouche mal positionnée, écrou desserré	Vérifier le bon positionnement de la cartouche et resserrer l'écrou

Maintenance préventive - Nettoyage - Entretien - Mise Hors Gel

Le revêtement chromé des robinetteries PRESTO® et SANIFIRST doit être nettoyé exclusivement à l'eau savonneuse.

Proscrire les produits d'entretien abrasifs, acides, alcalins ou ammoniacés.

Ne jamais graisser les mécanismes internes notamment les calottes et les joints de clapet.

Pour une installation dans des zones de gel démonter le produit complet.

LES ROBINETS PRESTO

Service Assistance Technique
Tel. 01.46.12.34.56
assistancetechnique@prestos.fr

Usine :

4 rue Lavoisier - Zone Industrielle
17110 SAINT GEORGES-DE-DIDONNE
FRANCE

Internet :

www.prestodatashare.com

APPELS D'OFFRES, FICHES PRODUITS, NOTICES,
VISUELS DES PRODUITS...

FICHE DE MAINTENANCE

Mitigeur de lavabo monotrou bec fondu

PRESTO

sanifirst

Schéma opération de maintenance

Dépose de la manette

Retirer l'insert de température à l'aide d'une fine lame puis desserrer la vis.
Tirer la manette vers le haut pour l'ôter.



Remplacement de la cartouche



Fermer le robinet d'alimentation d'eau principale



Déposer la manette. Dévisser le capuchon (ou jupe) puis le manchon à l'aide d'une pince réglable ou d'une clef anglaise. Extraire la cartouche en la tirant vers le haut.

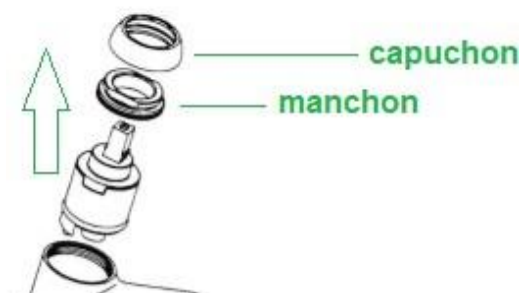

Pour le remontage, il faut procéder dans l'ordre inverse en prenant soin de nettoyer la surface du corps où agissent les joints d'étanchéité de la cartouche. Serrer le manchon (10 Nm) afin de garantir à la fois l'étanchéité et en même temps le mouvement souple de la manette.

Réglage du débit

Fonction double-débit : Un point de résistance marque la limitation du débit à 50%, soit environ 6 l/min (position 1). Pour obtenir plus de débit, il suffit d'ouvrir au maximum en passant le cran (position 2)

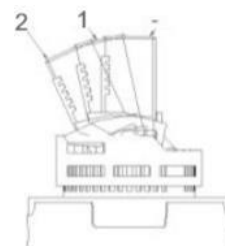

Limitation du débit : La cartouche possède une petite vis de réglage qui permet de bloquer le débit maximum délivré par la robinetterie, en limitant l'ouverture de la manette.

Serrer la vis pour la rapprocher de la butée jusqu'à obtenir le débit désiré.



LES ROBINETS PRESTO

Service Assistance Technique
Tel. 01.46.12.34.56
assistancetechnique@presto.fr

Usine :

4 rue Lavoisier - Zone Industrielle
17110 SAINT GEORGES-DE-DIDONNE
FRANCE

Internet :

www.prestodatashare.com

APPELS D'OFFRES, FICHES PRODUITS, NOTICES,
VISUELS DES PRODUITS...

FICHE DE MAINTENANCE

Mitigeur de lavabo monotrou bec fondu

PRESTO
sanifirst

Limitation de la température

La cartouche est équipée d'une butée de limitation de température mécanique permettant un réglage à plusieurs positions afin de limiter l'eau chaude selon le besoin de l'utilisateur.

Déposer la manette puis enlever la bague de limitation.

Positionner la bague en fonction de la température désirée.

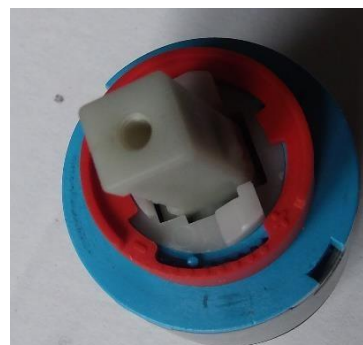

Les 7 positions correspondent à un pourcentage de limitation spécifique (voir le tableau ci-dessous)

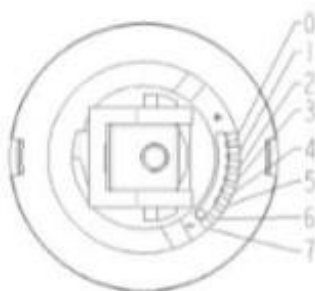

Position sur la cartouche	1	2	3	4	5	6	7
Limitation du débit ECS	0%	3%	10%	20%	30%	40%	50%

Remplacement ou nettoyage de l'aérateur

A l'aide d'une pince réglable ou d'une clef anglaise, dévisser le corps de l'aérateur. Nettoyer le filtre ou le remplacer.

Remonter l'ensemble en prenant soin de positionner correctement le joint.

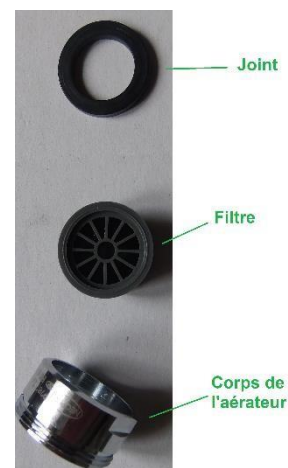

LES ROBINETS PRESTO
Service Assistance Technique
Tel. 01.46.12.34.56
assistancetechnique@presto.fr

Usine :
4 rue Lavoisier - Zone Industrielle
17110 SAINT GEORGES-DE-DIDONNE
FRANCE

Internet :
www.prestodatashare.com
APPELS D'OFFRES, FICHES PRODUITS, NOTICES,
VISUELS DES PRODUITS...