

sanifirst

Modul'Mix



FR

EN

D

SP

IT

NL

FR

1 - PRECAUTIONS D'USAGE

(La garantie du produit est conditionnée par le respect de ces règles)

MONTAGE et MISE EN SERVICE

Pour les produits livrés avec des filtres, ceux-ci doivent impérativement être montés conformément à la notice.

Avant la mise en service de nos robinets, quels qu'ils soient, il est indispensable de purger soigneusement les canalisations qui peuvent endommager les mécanismes. Pression de service recommandée suivant NF EN 817 :1 à 5 bar avec un $\Delta P < 1$ bar.

NETTOYAGE

Le revêtement chromé des robinetteries SANIFIRST® doit être nettoyé exclusivement à l'eau savonneuse.

Proscrire les produits d'entretien abrasifs, acides, alcalins ou ammoniacaux.

SANIFIRSTwww.sanifirst.com

EN**1 - PRECAUTIONS FOR USE***(The product guarantee depends on the respect for these rules)***INSTALLATION and START UP**

For products delivered with filters, these must be installed in accordance with the instructions.

Before commissioning any of our valves, it is essential to carefully drain the pipes that can damage the mechanisms or water passages.

Recommended operating pressure according to NF EN 817: 1 to 5 bar with $\Delta P < 1$ bar.

CLEANING

The chrome-plated coating of SANIFIRST® valves must be cleaned only with soapy water.

Abrasive, acid, alkaline or ammonia-based household products are prohibited.

D**1 - VORSICHTSMASSNAHMEN***(Die Produktgarantie gilt nur bei Beachtung dieser Regeln)***MONTAGE und INBETRIEBNAHME**

Bei mit Filtern gelieferten Produkten müssen diese unbedingt unter Beachtung der Anleitung montiert werden.

Vor Inbetriebnahme unserer Armaturen, egal welchen Typs, muss vorher immer eine sorgfältige Entlüftung der Rohre erfolgen.

Von der Norm NF EN 817 empfohlener Betriebsdruck: 1 bis 5 bar mit $\Delta P < 1$ bar.

REINIGUNG

Die Chrombeschichtung der SANIFIRST®-Armaturen darf nur mit Seifenwasser gereinigt werden.

Abrasive, saure oder ammoniakhaltige Reinigungsmittel dürfen nicht verwendet werden.

ES**1 - PRECAUCIONES DE USO***(El respeto de estas reglas condiciona la garantía del producto)***MONTAJE Y PUESTA EN SERVICIO**

Para los productos suministrados con filtros, éstos deben montarse imperativamente conforma las instrucciones.

Antes de la puesta en servicio de nuestros grifos cualquiera que sean, es indispensable purgar totalmente las cañerías.

Presión de servicio recomendada conforme a la norma NF EN 817: 1 a 5 bar con $\Delta P < 1$ bar.

LIMPIEZA

El recubrimiento cromado de nuestros grifos SANIFIRST® debe ser limpiado exclusivamente con agua jabonosa.

Son totalmente perjudiciales los productos de conservación abrasivos, ácidos, básicos o amoniacos.

IT**1 - PRECAUZIONI D'USO***(La garanzia del prodotto è soggetta al rispetto delle presenti norme)***MONTAGGIO e UTILIZZO**

Per quanto riguarda i prodotti consegnati completi di filtri, questi devono essere tassativamente montati in conformità a quanto riportato sulle istruzioni.

Prima della messa in funzione dei rubinetti, indipendentemente dal tipo, è indispensabile spurgare accuratamente le tubazioni per evitare di danneggiare i meccanismi o i passaggi dell'acqua.

Pressione di servizio raccomandata, secondo NF EN 817 da 1 a 5 bar con $\Delta P < 1$ bar.

PULIZIA

Pulire il rivestimento cromato delle rubinetterie SANIFIRST® esclusivamente con acqua saponata.

Non utilizzare prodotti detergenti abrasivi, acidi, alcalini o contenenti ammoniaca.

NL**1 - VOORZORGSMAATREGELEN***(De garantie van het product is voorwaardelijk, zij is afhankelijk van de naleving van deze regels)***MONTAGE en INBEDRIJFSTELLING**

Voor producten die geleverd werden met filters geldt dat deze in ieder geval moeten worden gemonteerd, in overeenstemming met de handleiding.

Voor de inbedrijfstelling van om het even welke van onze kranen, is het noodzakelijk zorgvuldig de leidingen te ontluichten, die de mechanismen kunnen beschadigen of de doorstroming van water kunnen schaden.

Aanbevolen gebruiksdruk volgens NF EN 817: 1 tot 5 bar met $\Delta P < 1$ bar.

REINIGING

De chroomlaag van de SANIFIRST® kranen mag uitsluitend worden gereinigd met zeepwater.

Verboden zijn schurende, zure, alkalische of ammoniak bevattende onderhoudsproducten.

2 – Dimensions/ Dimensions/ Abmessungen/ Dimensiones/ Dimensioni/ Afmetingen

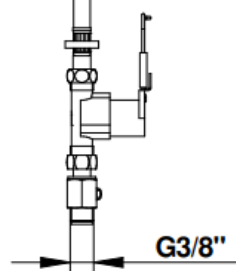
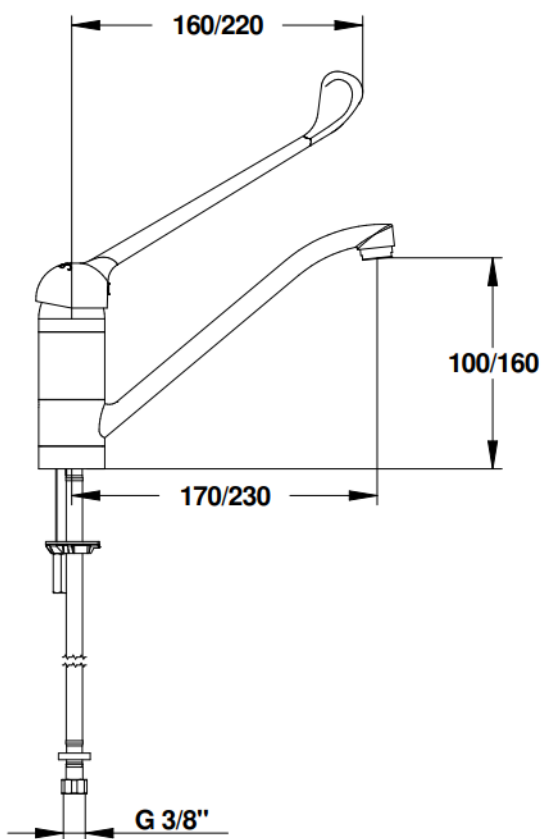
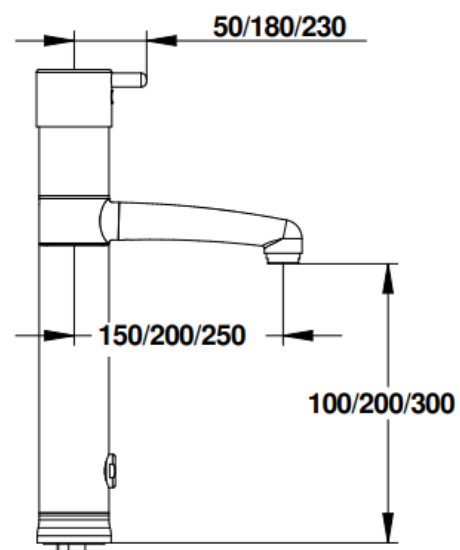
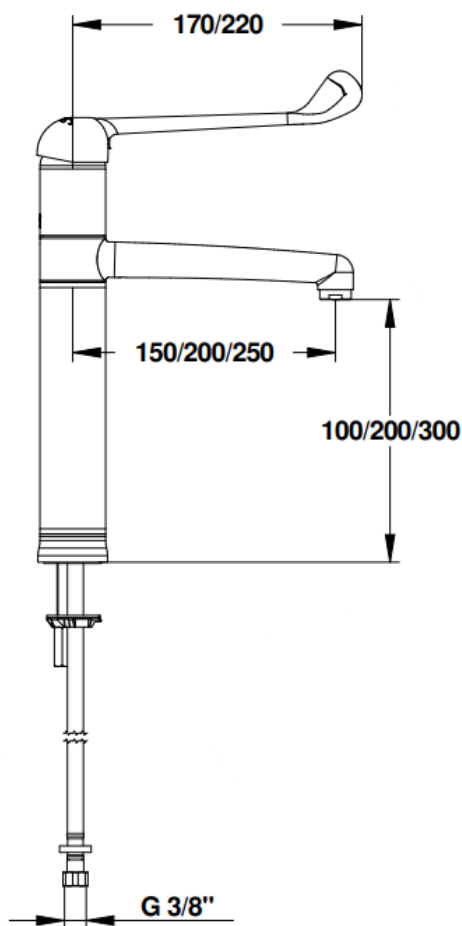

3 - Montage du produit sur son support / Installation/ Einbau/ Montaje / Montaggio / Montage

**3-1 Préalable toutes versions/ For all versions/ Für alle Versionen/ Por todas las versiones/ Per tutte le
versioni/ Voor alle versies**



**Attention/ Attention/ Achtung/ Atención/
Attenzione/ Attentie**

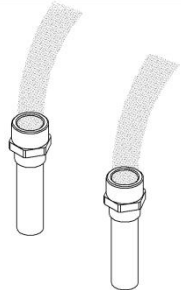

**Purger les canalisations / drain the pipe/
entlüftung der Rohre/ purgar las cañerías/ spurgare
le tubazioni/ leidingen ontlichten**

D > Ø100mm = OK

D < Ø100mm = NOT OK

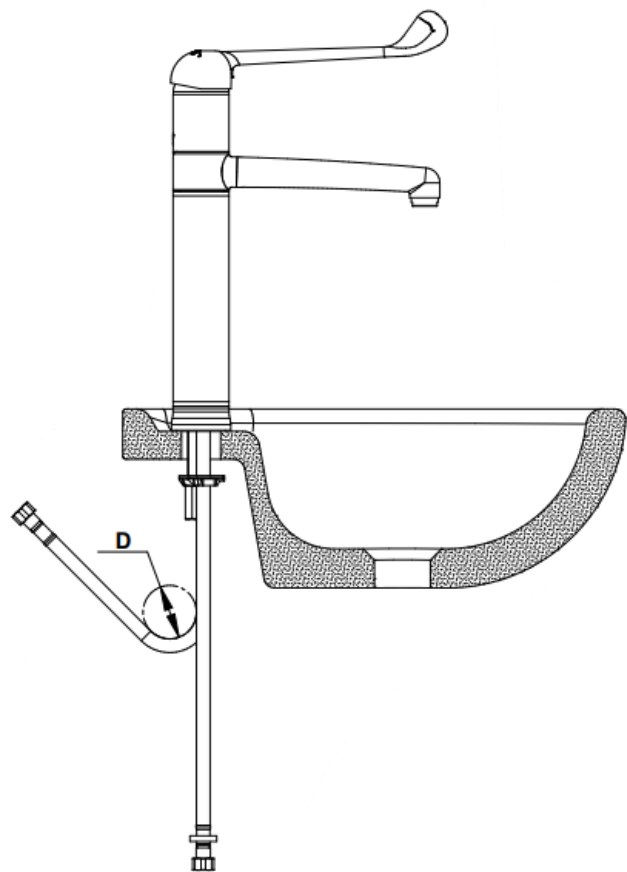
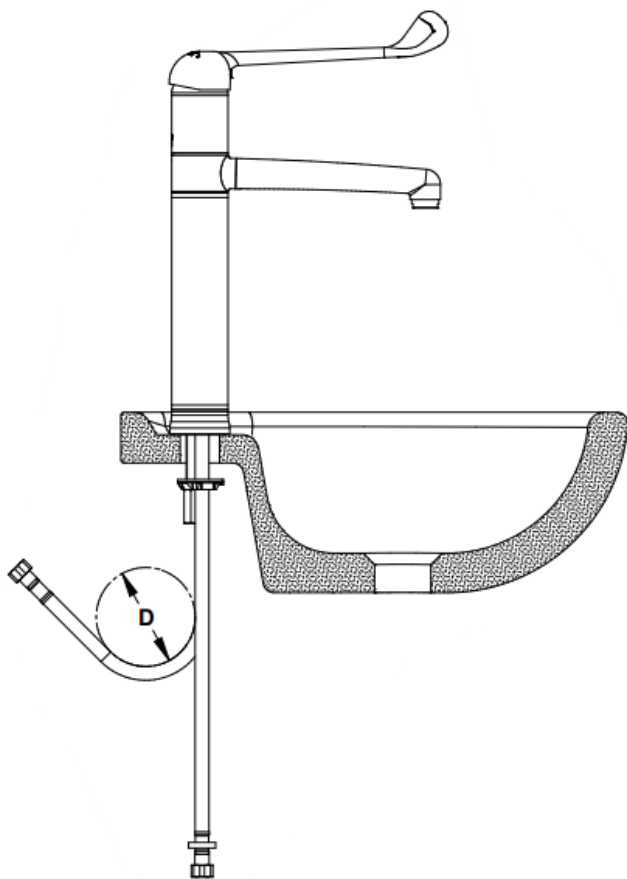

3-2 Préalable versions électroniques/ For electronic version/ Für elektronische Ausführung/ Por version electrónica/ Per versione elettronica/ Voor elektronische versie

- Cet appareil peut être utilisé par des enfants âgés d'au moins 8 ans et par des personnes ayant des capacités physiques, sensorielles ou mentales réduites ou dénuées d'expérience ou de connaissance, s'ils (si elles) sont correctement surveillé(e)s ou si des instructions relatives à l'utilisation de l'appareil en toute sécurité leur ont été données et si les risques encourus ont été appréhendés. Les enfants ne doivent pas jouer avec l'appareil. Le nettoyage et l'entretien doivent être effectués par du personnel qualifié.

- This appliance can be used by children aged from 8 years and above and persons with reduced physical, sensory or mental capabilities or lack of experience and knowledge if they have been given supervision or instruction concerning use of the appliance in a safe way and understand the hazards involved. Children shall not play with the appliance. Cleaning and maintenance shall be made by qualified staff.

- Dieses Gerät kann von Kindern ab einem Alter von acht Jahren und von Personen mit eingeschränkten physischen, sensorischen oder geistigen Fähigkeiten oder einem Mangel an Erfahrung und/ oder Wissen verwendet werden, wenn sie beaufsichtigt werden oder bezüglich des sicheren Gebrauchs des Geräts unterwiesen wurden und die daraus resultierenden Gefahren verstanden haben. Kinder dürfen nicht mit dem Gerät spielen. Reinigung und Wartung müssen von qualifiziertem Personal durchgeführt werden.

- Este aparato puede ser utilizado por niños de 8 años y por personas con discapacidades físicas, sensoriales o mentales reducidas o falta de experiencia o conocimiento si se vigilan adecuadamente o si se les dio instrucciones para el uso del aparato de forma segura y si los riesgos han sido detenidos. Los niños no deben jugar con el aparato. La limpieza y el mantenimiento deben ser realizados por personal cualificado.

- L'apparecchio può essere utilizzato da bambini di età superiore agli 8 anni e da persone con ridotte capacità psico-fisico-sensoriali o con esperienza e conoscenze insufficienti, purché attentamente sorvegliate e istruite su come utilizzare in modo sicuro l'apparecchio e sui pericoli che ciò comporta. I bambini non dovrebbero giocare con l'apparecchio. Pulizia e manutenzione devono essere eseguite da personale qualificato.

- Dit apparaat mag gebruikt worden door kinderen vanaf 8 jaar en door mensen met verminderde fysieke, mentale of zintuiglijke capaciteiten en personen met gebrek aan ervaring of kennis, op voorwaarde dat ze onder de supervisie staan van een persoon die verantwoordelijk is en zij bekend zijn met het veilig gebruik van het apparaat en de risico's die eraan verbonden zijn. Kinderen mogen niet met het apparaat spelen. Reiniging en onderhoud moeten worden uitgevoerd door gekwalificeerd personeel.

- Afin de garantir le bon fonctionnement de la robinetterie électronique, nous préconisons de ne pas installer ces produits face à un miroir ou tout autre objet brillant ou réfléchissant. Ne pas installer non plus deux robinetteries face à face.

- For proper operation of the sensor tapware, avoid installing these products facing a mirror or any other reflective surfaces. Do not install 2 sensor taps facing one another.

- Für richtige Funktionsweise ist es zu vermeiden, die elektronischen Armaturen gegenüber einem Spiegel oder reflektierender Flächen zu installieren. Zwei elektronische Armaturen nicht einander gegenüber installieren.

- Para un buen funcionamiento de las griferías electrónicas, evitar instalar los productos frente a un espejo o a cualquiera superficie reflectante. No instalar una grifería electrónica frente a otra.

- Per un funzionamento appropriato della rubinetteria elettronica, non installare i prodotti di fronte a specchi o altre superfici riflettenti. Non installare due rubinetti uno di fronte all'altro.

- Voor een goede werking van de elektronische kranen, installatie van deze produkten tegenover een spiegel of ieder ander reflecterende oppervlakken vermijden. Twee elektronische kranen niet tegenover elkaar plaatsen.

3-3 Version mitigeur mécanique / Mechanical mixer/ Mechanische Mischer/ Mezclador mecánico/ Miselatore meccanico/ Mechanische mengkraan

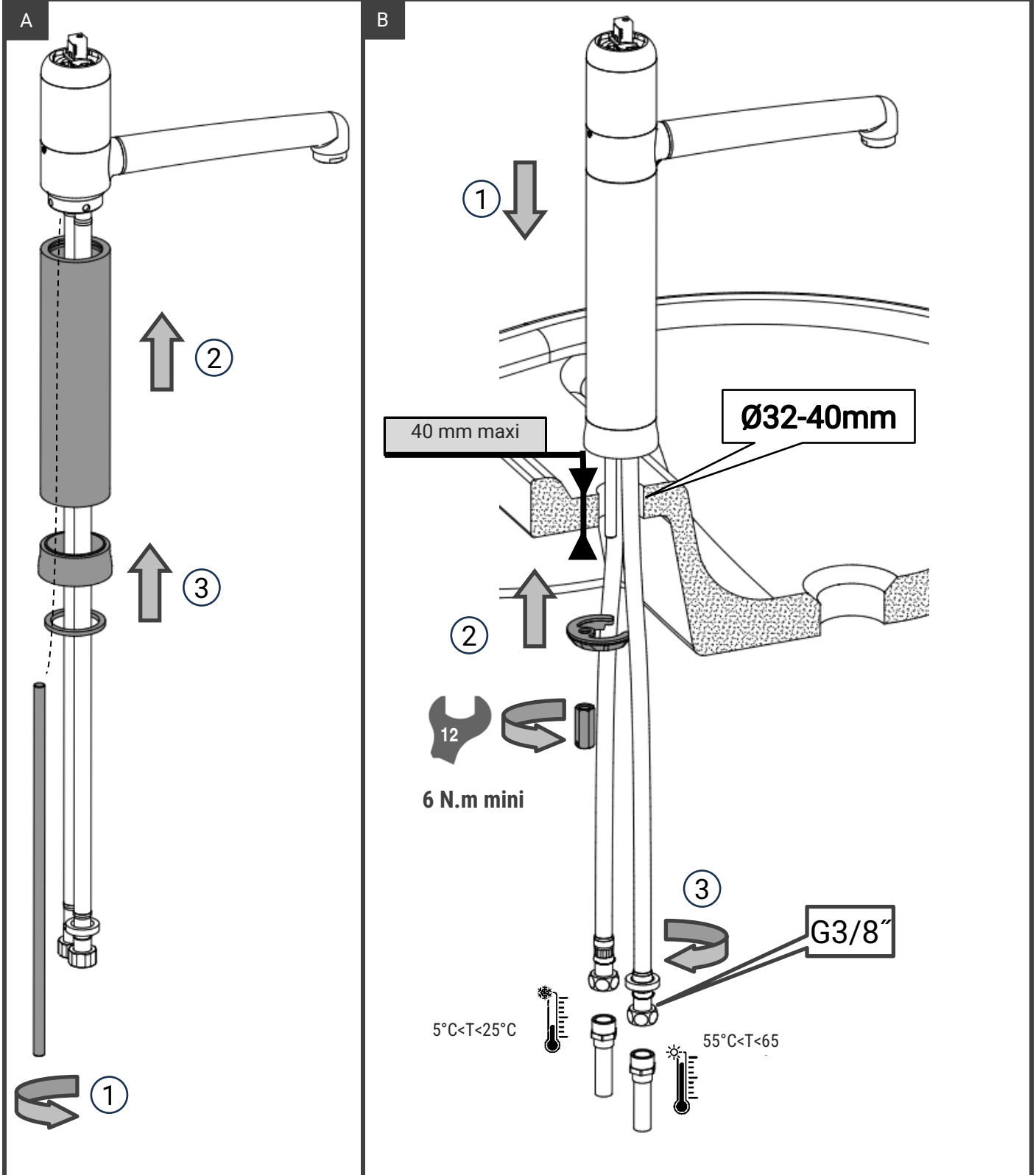

3-4 Version mitigeur électronique/ Electronic mixer/ Elektronischer Mischer/ Mezclador electrónico/ Miselatore elettronico/ Elektronische mengkraan

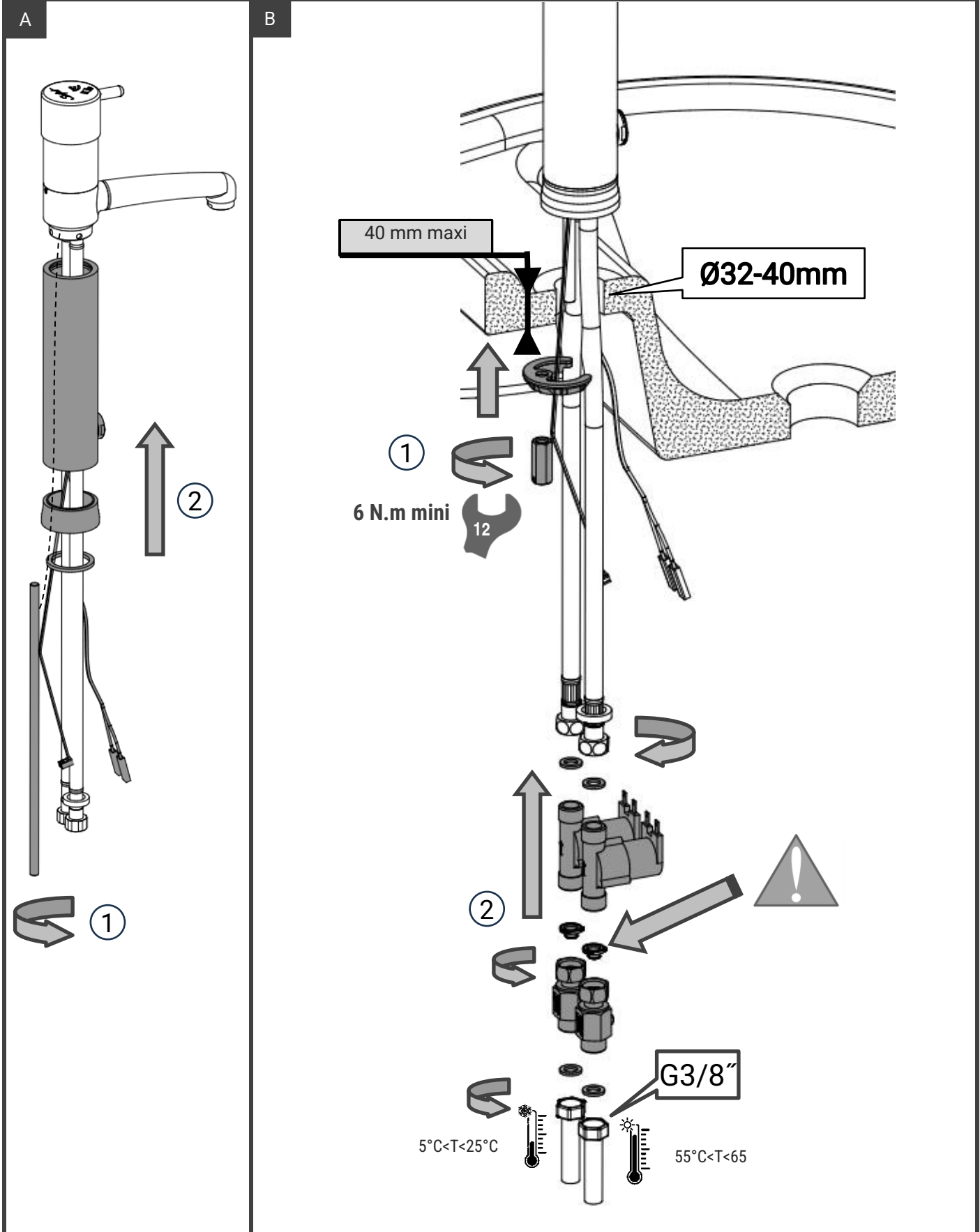

4 - Réglage et mise en service / Adjustment and start up / Einstellung und Inbetriebnahme / Regulación y puesta en servicio / Regolazione e utilizzo / Instelling en inbedrijfstelling

4-1 Raccordement des versions Electroniques / Connection electronic version / Anschluss elektronische Ausführung/ Conexión version electrónica / Raccordo versione elettronica/ Voor elektronische versie

4-1-1 Branchement des électrovannes/ Connection of the solenoid valve/ Anschluss des Magnetventils/ Conexión de la electroválvula/ Raccordo delle elettrovalvole/ Aansluiting van magneetventiel

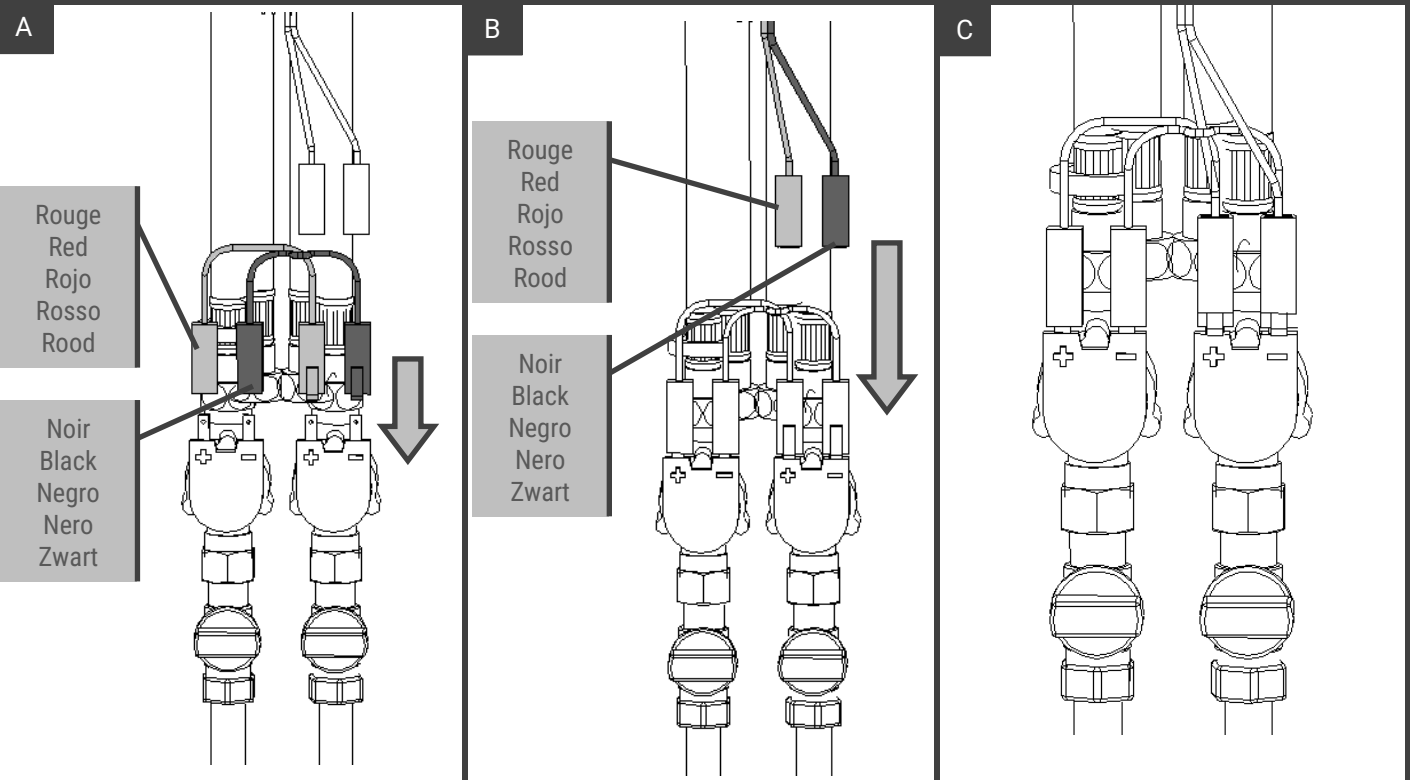

4-1-2 Branchement du Boitier Pile/ Connection of battery remote case/ Anschluss Batteriegehäuse/ Conexión de la caja pila/ Raccordo della contenitore pila/ Aansluiting van batterijbehuizing

- **Ne rien placer devant la cellule pendant cette opération pour ne pas modifier les paramètres de détections.**
- In order not to change the configuration of detections, don't put anything in front of the sensor during this operation.
- Um die Erkennungsparameter während dieser Operation nicht zu ändern, nicht vor der Zelle stellen.
- No poner nada delante de la célula de detección durante esta operación.
- Non mettere nulla di fronte del sensore durante questa operazione.
- Tijdens deze procedure niets voor de infrarood cel plaatsen.

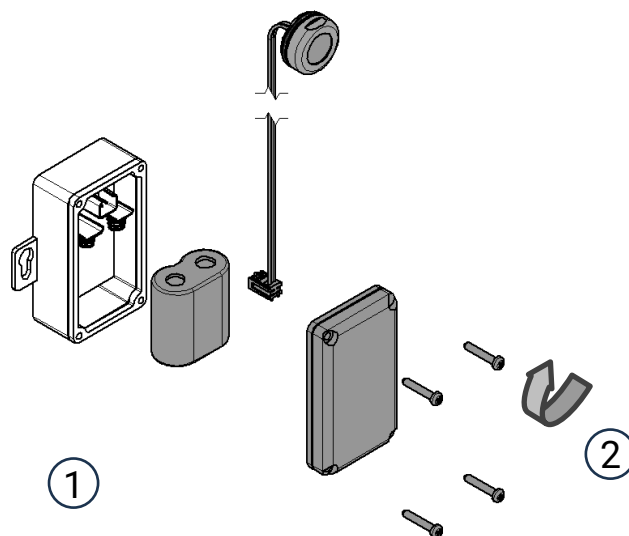

4-1-3 Branchement du Boitier Secteur/ Connection of the transformer/ Anschluss des Transformators/ Conexión del transformador/ Raccordo della trasformatore/ Aansluiting van de transformator

- **Ne rien placer devant la cellule pendant cette opération pour ne pas modifier les paramètres de détections.**
- In order not to change the configuration of detections, don't put anything in front of the sensor during this operation.
- Um die Erkennungsparameter während dieser Operation nicht zu ändern, nicht vor der Zelle stellen.
- No poner nada delante de la célula de detección durante esta operación.
- Non mettere nulla di fronte del sensore durante questa operazione.
- Tijdens deze procedure niets voor de infrarood cel plaatsen.



A

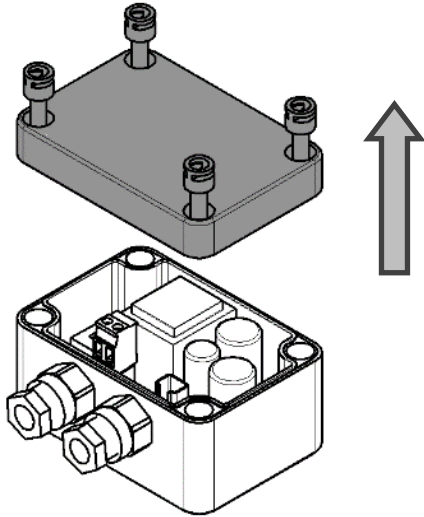

B

Sélectionner la tension / Select the voltage/ Spannung auswählen / Seleccionar el voltaje/ Selezionare la tensione/ Voltage kiezen

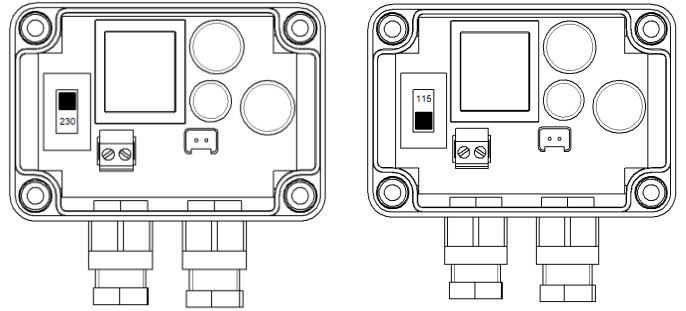

C

Insérer le câble d'alimentation à travers le presse-étoupe/ Insert the cable in the gland/ Kabel durch den Stopfbuchse einfügen/ Insertar el cable a través de la prensaestopa/ Inserire il cavo attraverso il premistoppa/ Kabel door de wartel steken

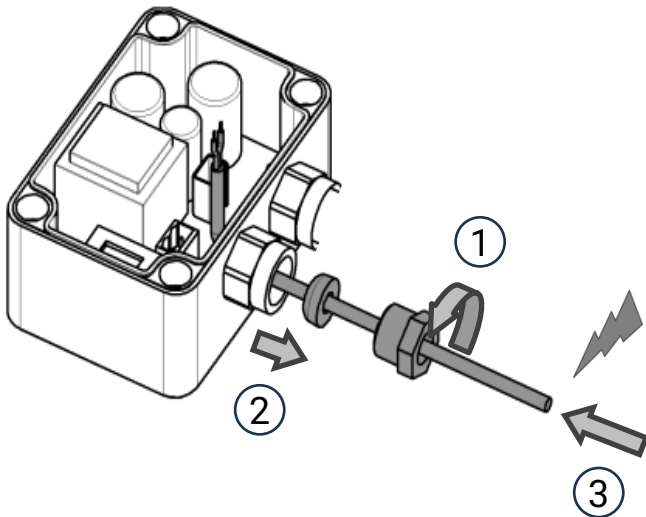

D

Branchement du connecteur au câble d'alimentation/ Connection of the connector/ Anschluss des Verbindungsstück/ Conexión del connector/ Raccordo del connettore/ Aansluiting van de connector

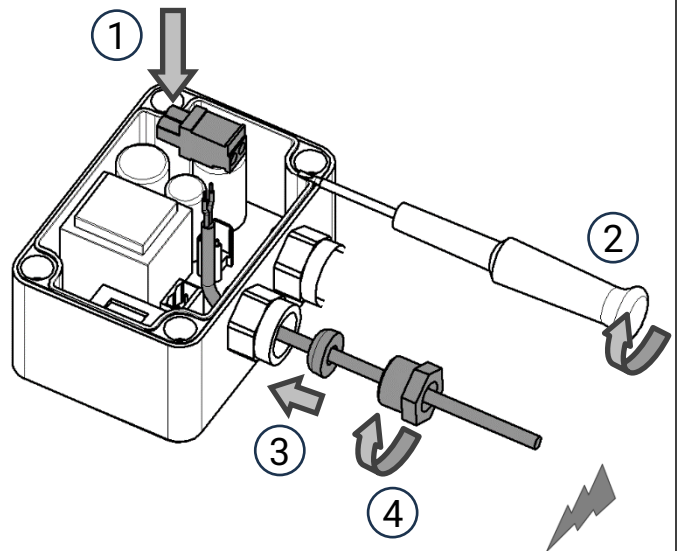

E

Raccordement de la cellule au boîtier d'alimentation à travers le presse-étoupe/ Connection of the sensor/
Anschluss der IR-Zelle/ Conexion de la célula/ Raccordo della fotocellula/ Aansluiting van de IR cel

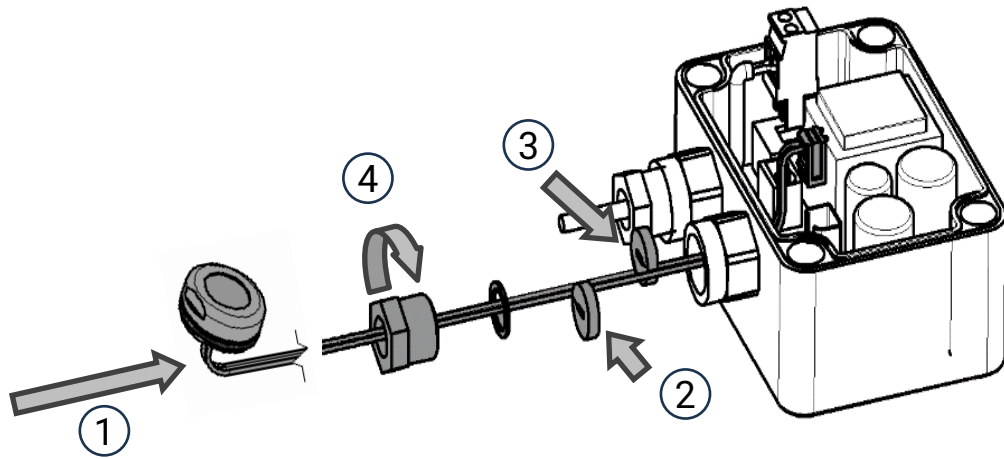

F

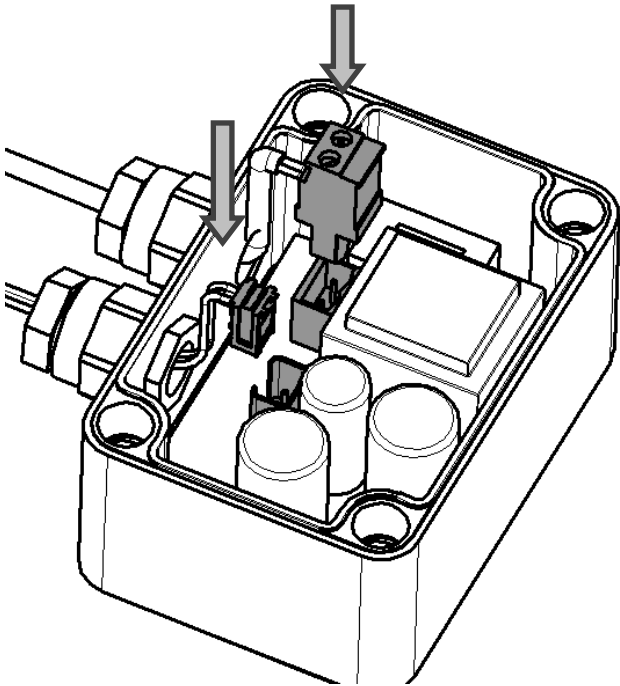

G

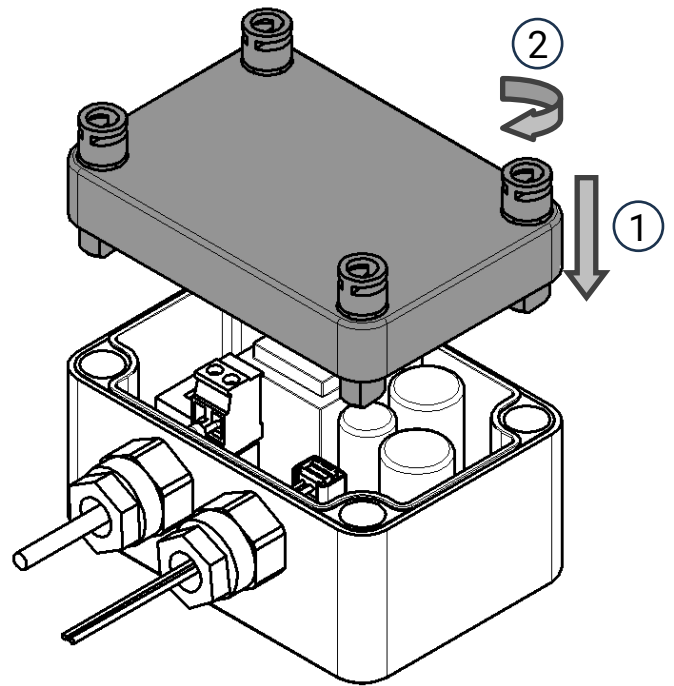

4-2 Réglage de la distance de détection/ Adjusting the detection distance / Einstellung des Erfassungsbereichs / Ajuste de distancia de detección / Regolazione distanza di rilevamento / Sensing afstand aanpassing

1. Couper l'alimentation du module (débrancher). Attendre quelques secondes, et alimenter à nouveau le module.
2. Une LED rouge située sur le détecteur clignote dès la remise sous tension. Placer immédiatement la main à moins de 5 cm devant le détecteur.
3. Lorsque la LED rouge s'allume en continue, placer la main à la distance de détection souhaitée.
4. Attendre que la LED rouge s'éteigne avant d'enlever la main.
5. La LED rouge s'éteint : la distance choisie est conservée en mémoire.
6. S'il y a une coupure d'alimentation, le réglage n'est pas à refaire tant que rien ne se situe à moins de 5 cm du détecteur lors de la remise sous tension (pendant le clignotement de la LED rouge).

1. Turn off the power supply to the module (unplug). Wait a few seconds, and power the module again.
2. A red LED in the detector flashes when power is restored. Immediately place your hand within 5 cm in front of the detector.
3. When the red LED lights up continuously, place your hand at the desired detection distance.
4. Wait for the red LED to go out before removing your hand
5. The red LED goes out: the chosen distance is stored in memory
6. If there is a power cut, there is no need to redo the setting as long as nothing is within 5cm of the detector when power is restored (while the red LED is flashing).

1. Schalten Sie die Spannungsversorgung des Moduls aus (Stecker ziehen). Warten Sie einige Sekunden und schalten Sie das Modul erneut ein
2. Bei Spannungswiederkehr blinkt eine rote LED im Melder. Halten Sie Ihre Hand sofort innerhalb von 5 cm vor den Detektor
3. Wenn die rote LED dauerhaft leuchtet, legen Sie Ihre Hand in den gewünschten Erfassungsabstand
4. Warten Sie, bis die rote LED erlischt, bevor Sie Ihre Hand entfernen
5. Die rote LED erlischt: Die gewählte Distanz wird gespeichert
6. Bei einem Stromausfall muss die Einstellung nicht erneut vorgenommen werden, solange sich bei Wiederkehr des Stroms nichts im Umkreis von 5 cm um den Melder befindet. (während die rote LED blinkt)

1. Apague la fuente de alimentación del módulo (desenchufe). Espere unos segundos y vuelva a encender el módulo
2. Un LED rojo en el detector parpadea cuando se restablece la energía. Inmediatamente coloque su mano dentro de los 5 cm frente al detector
3. Cuando el LED rojo se ilumine continuamente, coloque su mano a la distancia de detección deseada
4. / Espere a que se apague el LED rojo antes de retirar la mano.
5. El LED rojo se apaga: la distancia elegida se almacena en la memoria
6. Si hay un corte de energía, no es necesario volver a realizar el ajuste hasta que no haya nada dentro de los 5 cm del detector cuando se restablezca la energía (mientras el LED rojo parpadea).

1. Rimuovere l'alimentazione dal modulo (scollegare). Attendere qualche secondo e riaccendere il modulo.
2. Un LED rosso nel rilevatore lampeggia quando viene ripristinata l'alimentazione. Posizionare immediatamente la mano entro 5 cm davanti al rilevatore.
3. Quando il LED rosso si accende in modo continuo, posizionare la mano alla distanza di rilevamento desiderata.
4. Attendere che il LED rosso si spenga prima di rimuovere la mano
5. Il LED rosso si spegne: la distanza scelta è memorizzata
6. In caso di interruzione dell'alimentazione, non è necessario ripetere l'impostazione finché non vi è nulla entro 5 cm dal rilevatore quando l'alimentazione viene ripristinata (mentre il LED rosso lampeggia).

1. Schakel de voeding naar de module uit (stekker uit het stopcontact halen). Wacht een paar seconden en schakel de module opnieuw in.
2. Een rode LED in de detector knippert wanneer de stroomvoorziening is hersteld. Plaats onmiddellijk uw hand binnen 5 cm voor de detector.
3. Als de rode LED continu brandt, plaatst u uw hand op de gewenste detectieafstand.
4. Wacht tot de rode LED uitgaat voordat u uw hand verwijdert
5. De rode LED gaat uit: de gekozen afstand wordt in het geheugen opgeslagen
6. Als de stroom uitvalt, is het niet nodig om de instelling opnieuw uit te voeren zolang er zich niets binnen 5 cm van de detector bevindt wanneer de stroom is hersteld (terwijl de rode LED knippert).

4-3 Réglage Débit maximum/ Adjustment max. flow rate/ Einstellung max. Durchflussmenge/ Regulación del caudal maximo/ Regolazione della portata maxima/ Instelling van maximale volumenstroom

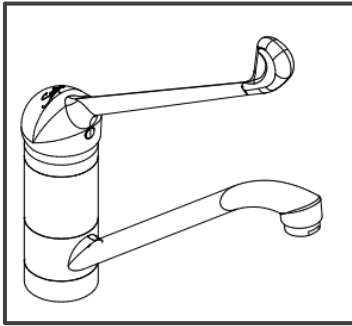

Réglage Usine 6 ou 12L/min à 3 bars selon les versions, exception des versions équilibrages de pression.

- Preset 6 or 12 l/min at 3 bar depending on version, except for pressure-balancing versions.
- Voreingestellt 6 l/min bei 3 bar je nach Version, mit Ausnahme der Druckausgleich Versionen.
- Preajustado 6 l/min a 3 bar dependiendo de la versión, excepto las versiones compensación de presión.
- Preregolata 6 l/min a 3 bar secondo le versioni, eccezione delle versioni a equilibrio di pressione.
- Ingesteld 6 l/min bij 3 bar volgens de versies, behalve versies drukvereffening.

- Pour modifier ce réglage, retirer le limiteur au préalable

- Before changing this adjustment, remove the limiter
- Zur Durchflusseinstellung, zuerst der Durchflussbegrenzer entfernen
- Antes de realizar esta regulación, quitar el regulador
- Per effettuare queste regolazione, rimuovere il limitatore
- Voor het instellen van de volumenstroom, eerst de begrenzer afnemen

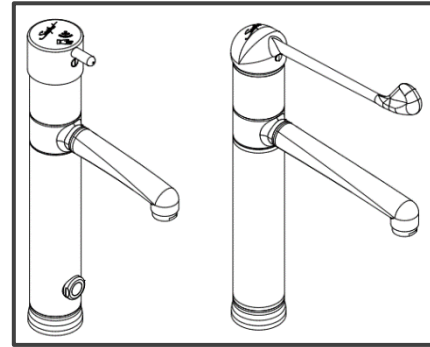

Réglage Usine 6L/min à 3 bars

- Preset 6L/min at 3 bars
- Voreingestellt 6 l/min bei 3 bar
- Preajustado a 6 l/min a 3 bar
- Preregolata a 6 l/min a 3 bar
- Ingesteld op 6 l/min bij 3 bar

- Pour modifier ce réglage, retirer le régulateur au préalable

- For changing this setting, remove the regulator /
- Um diese Einstellung zu ändern, entfernen Sie den Durchflussmengenregler /
- Para cambiar este ajuste, quitar el regulador
- Per modificare questa regolazione, rimuovere il limitatore de portata /
- Om deze instelling te wijzigen, verwijdert u de debietregelaar

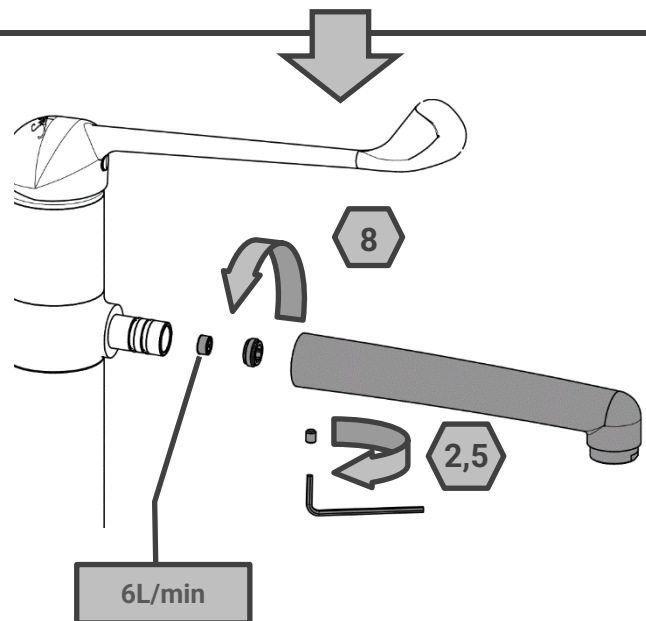
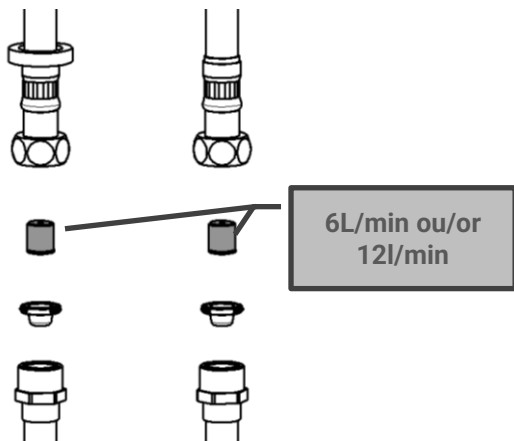

4-3-1 Version mitigeur mécanique/ Mechanical mixer/ Mechanische Mischer/ Mezclador mecánico/ Miscelatore meccanico/ Mechanische mengkraan

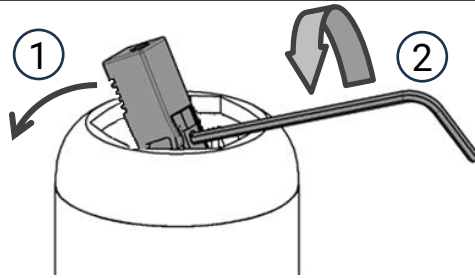

4-3-2 Version mitigeur électronique/ Electronic mixer/ Elektronischer Mischer/ Mezclador electrónico/ Miscelatore elettronico/ Elektronische mengkraan

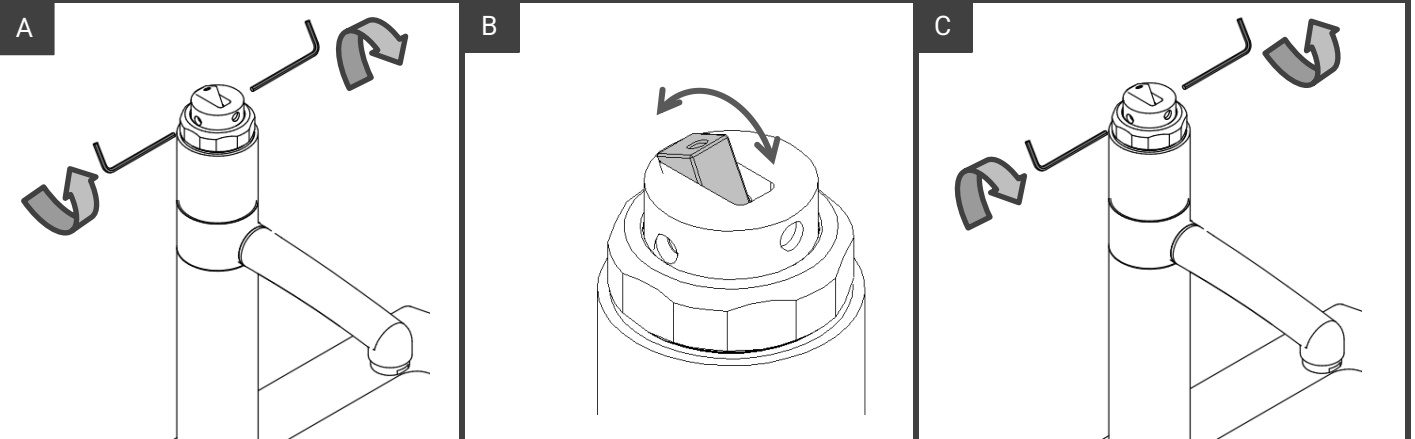

4-4 Réglage Butée de température/ Adjustment of temperature limiter/ Einstellung des Temperaturbegrenzers/ Regulación de la limitación de temperatura/ Regolazione del limitatore della temperatura/ Instelling van de temperatuurbegrenzer

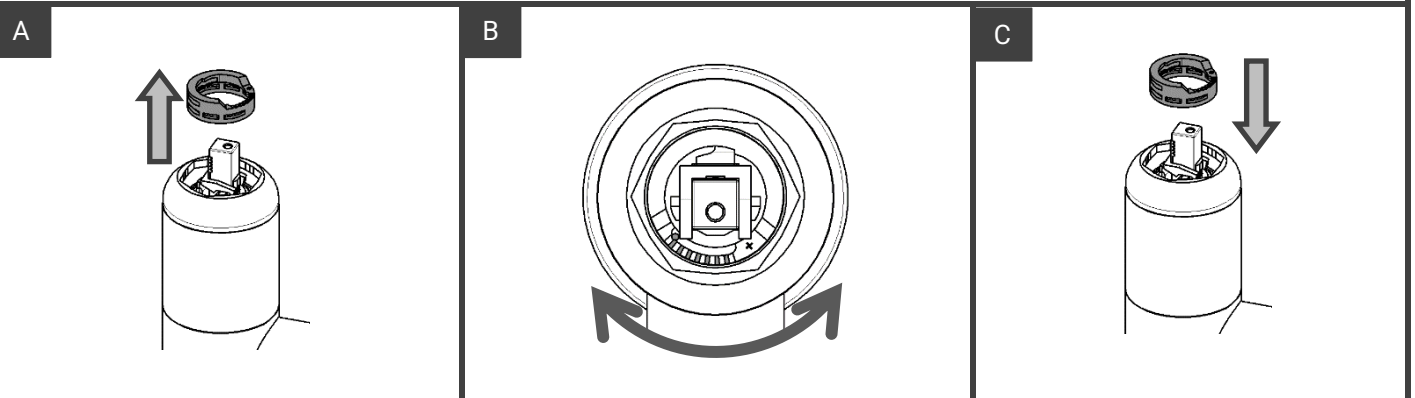

4-5 Montage manette / commande au coude/ Installation of lever/elbow control/ Einbau des Hebels/Ellbogenhebels/ Montaje de la maneta/comando a codo / Montaggio della leva/leva clinica/ Montage van hendel/ellebooghendel

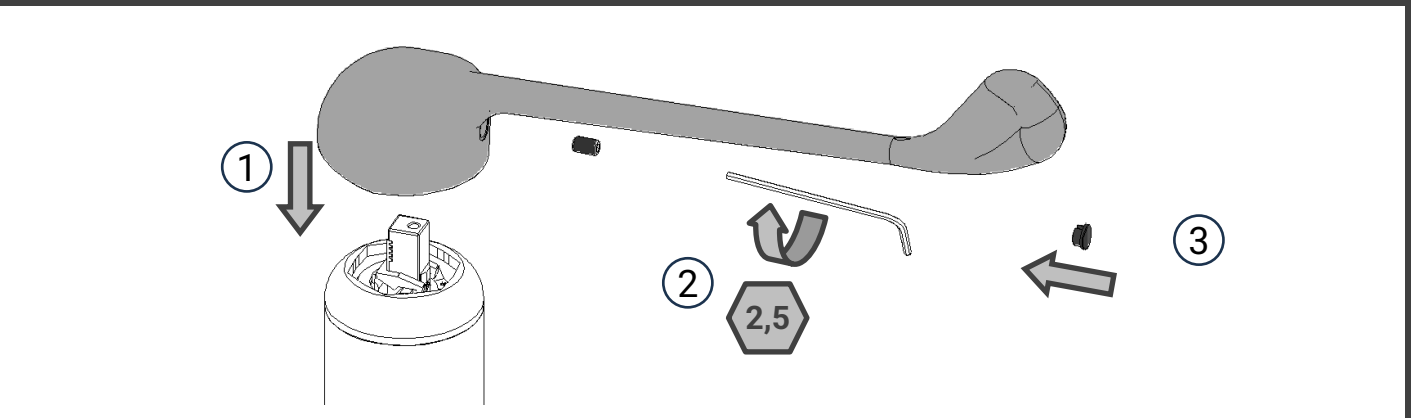

4-6 Réglage orientation du bec/ Adjustment the position of the spout/ Einstellung der Orientierung des Auslaufs/ Regulación de la orientación del caño/ Regolazione della posizione della bocca/ Instelling van de positie van de uitloop

4-6-1 Bec Orientable à 120° : réglage usine/ Swivel spout factory setting/ Drehbarer Auslauf Werkseinstellung/ Caño giratorio ajuste de fábrica/ Bocca girevole di fabbrica/ Draaibare uitloop fabrieksinstelling

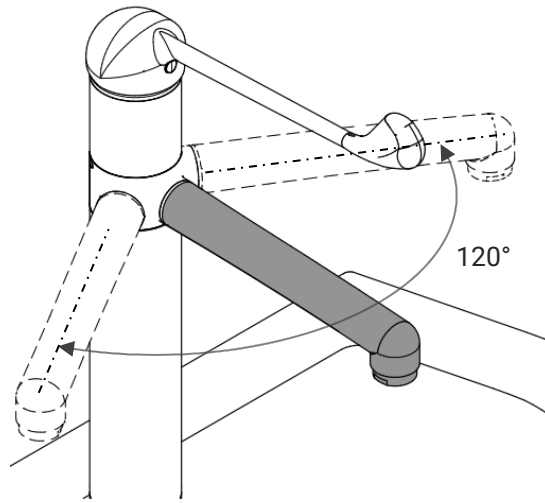

4-6-2 Bec Orientable à 360°/ Swivel spout/ Drehbarer Auslauf/ Caño giratorio/ Bocca girevole/ Draaibare uitloop

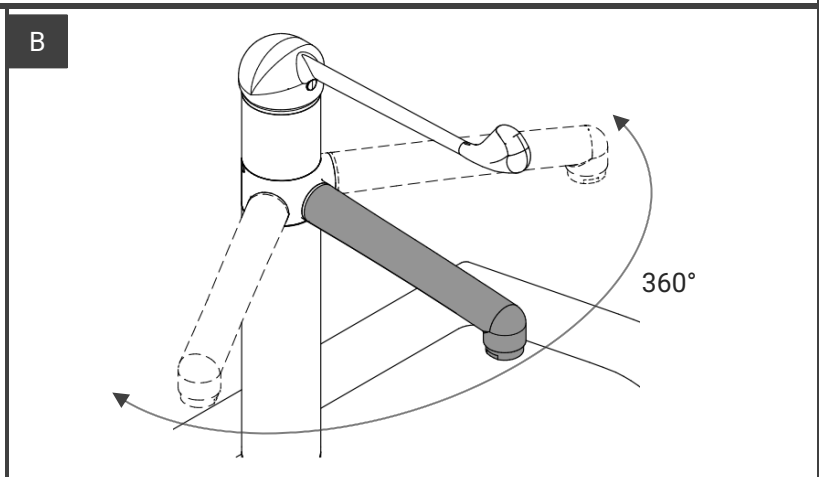
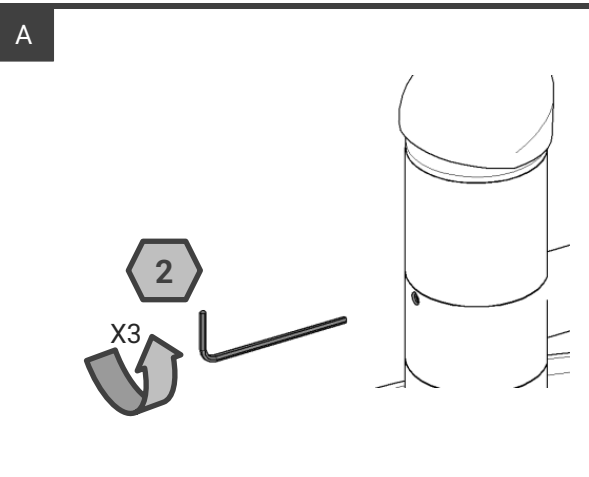

4-6-3 Bec fixe/ Fixed spout/ Fester Auslauf/ Caño fijo/ Bocca fissa/ Vaste uitloop

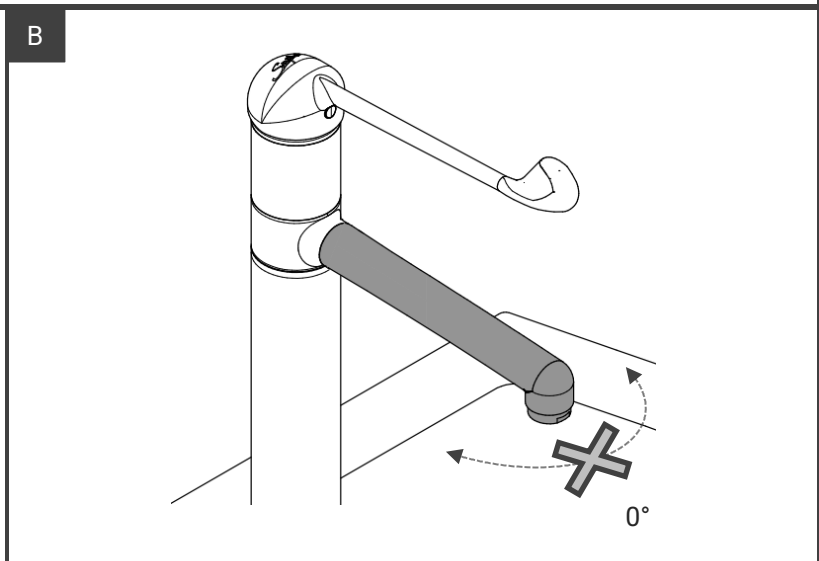
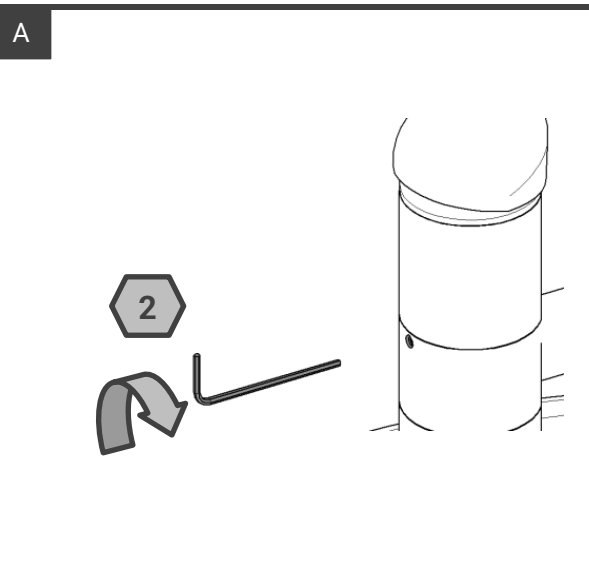

5. Maintenance / Maintenance / Wartung / Mantenimento / Manutenzione / Onderhoud

5-1 Maintenance Cartouche ouverture/fermeture/ Maintenance of the cartridge/ Kartusche entfernen/ Mantenimento del cartucho/ Manutenzione della cartuccia della portata/ Onderhoud van het patroon

5-1-1 Version Ouverture Manuelle/ Manually-operated/ Manuelle Öffnung/ Apertura manual/ Apertura manuale/ Handmatige opening

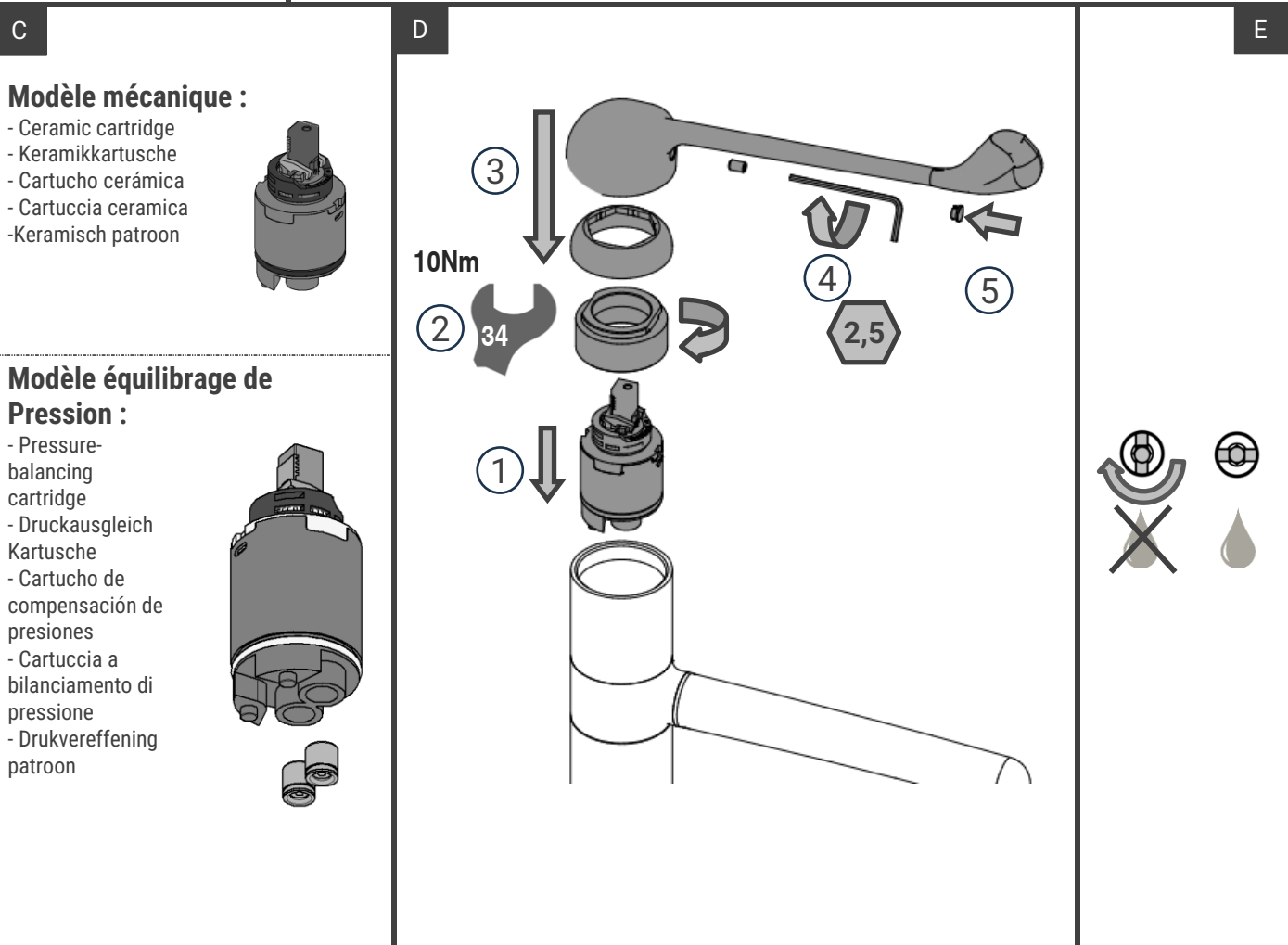
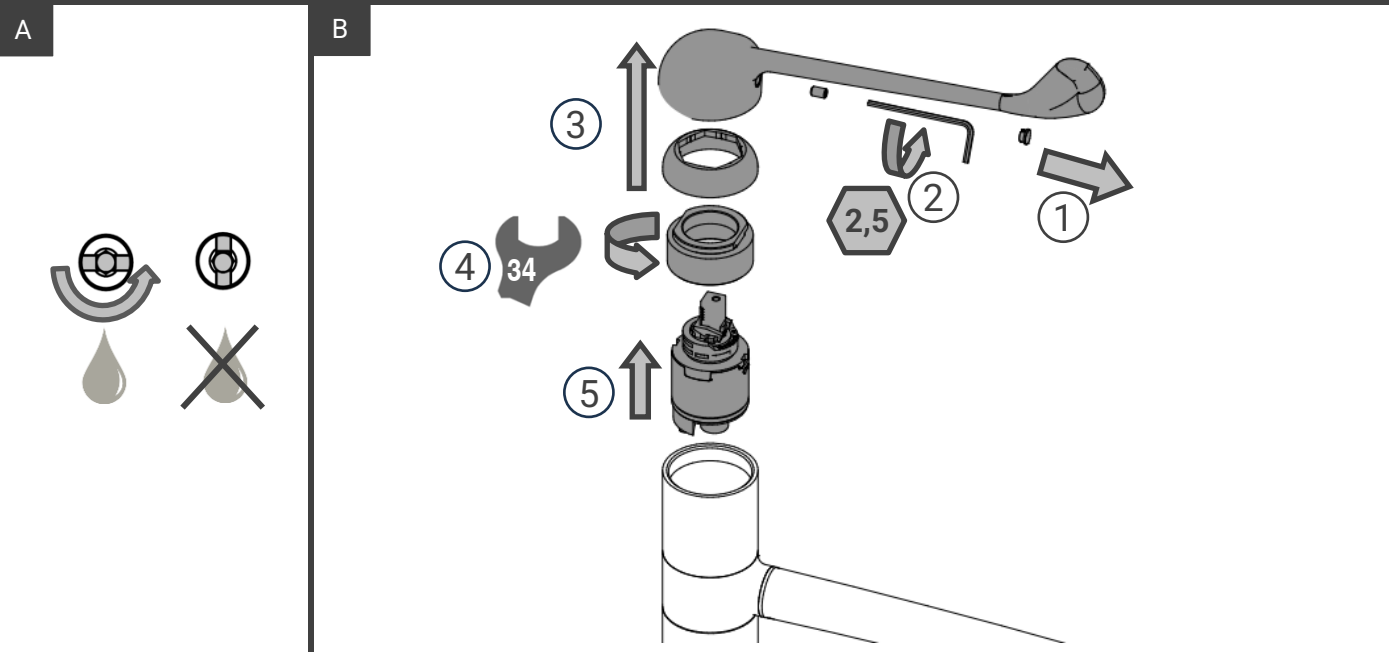

A

B

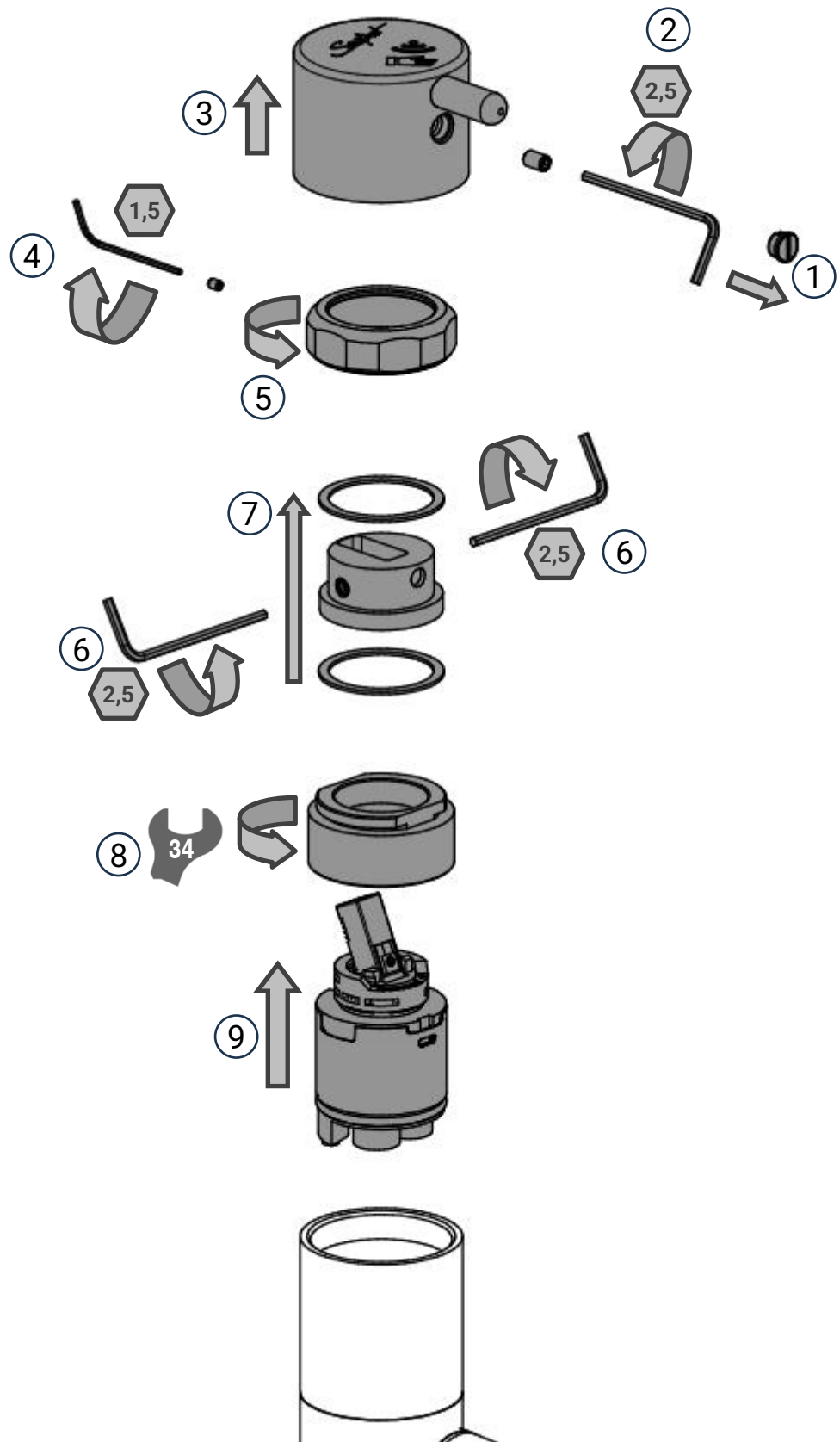
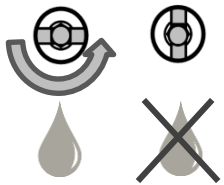

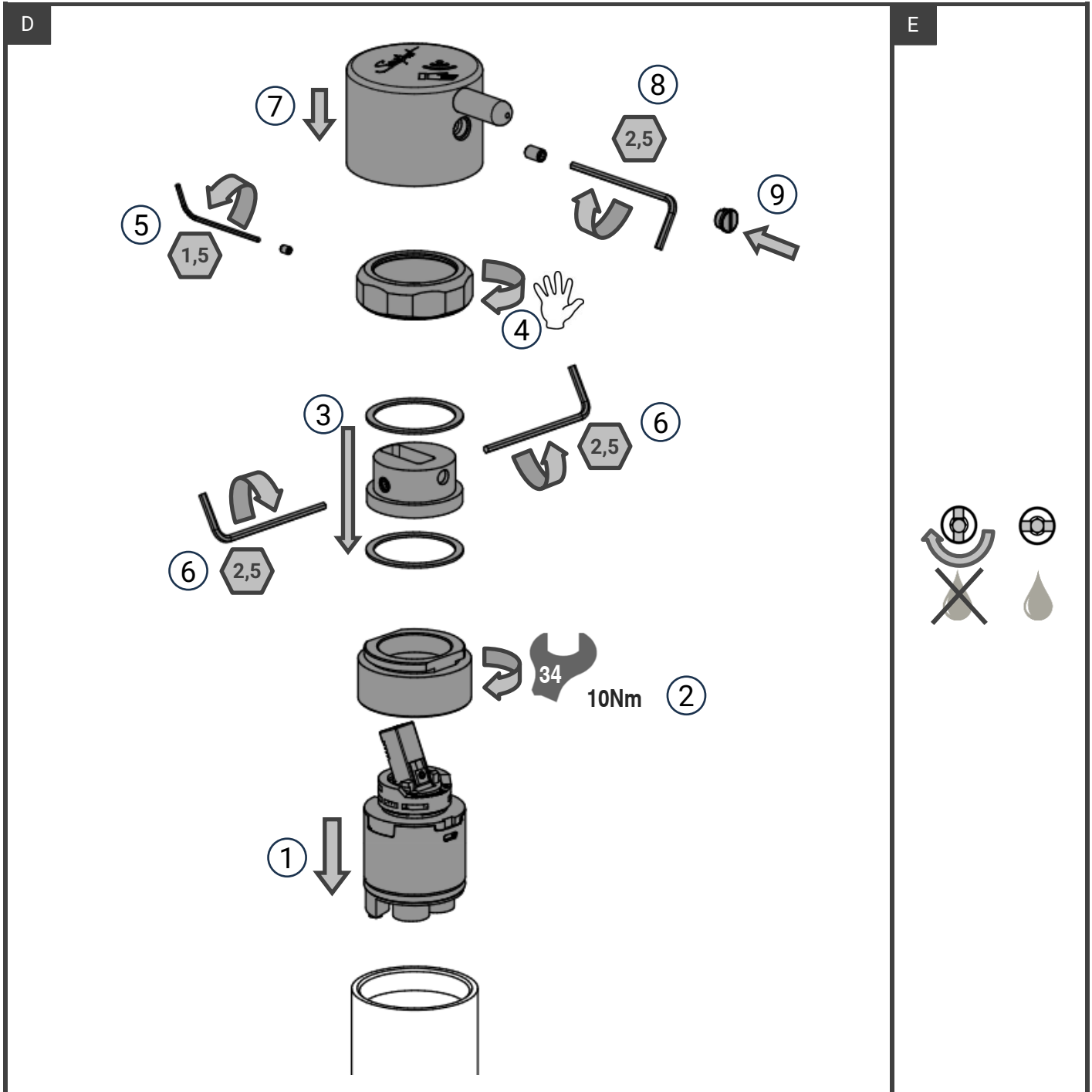

5-2 Maintenance Bec Démontable/ Maintenance of removable spout/ Wartung abnehmbarer Auslauf/ Mantenimiento del caño desmontable/ Manutenzione della bocca smontabile/ Onderhoud van demonteerbare uitloop

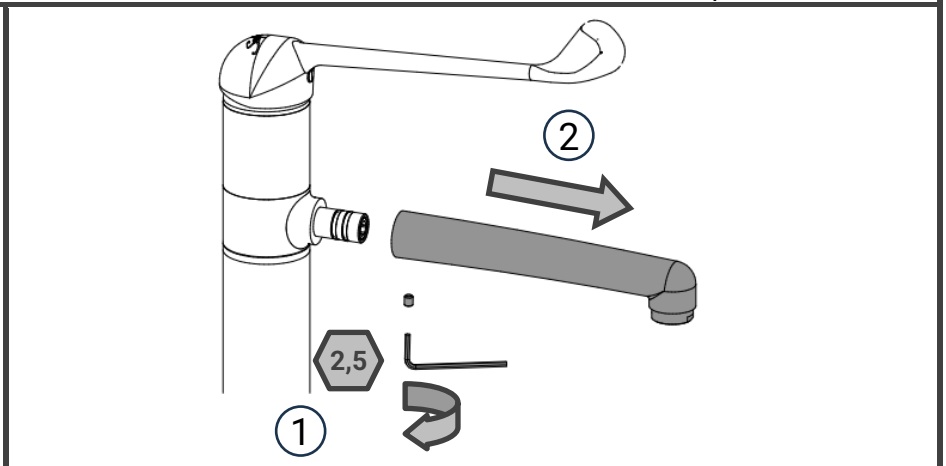
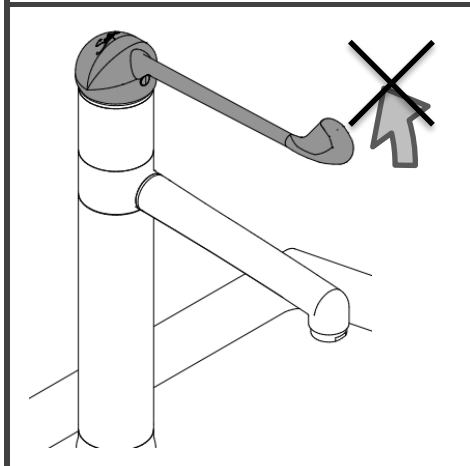

FR Analyse de dysfonctionnement possible
EN Troubleshooting
D Störung – Ursache – Lösung
ES Consejos para la reparación
IT Guida alla diagnosi
NL Troubleshooting



Equilibrer les pressions d'entrées et les ajuster à 3 bars.
Veillez à ne pas pincer ou tordre les flexibles.
Le débit des produits non régulés sont dépendants de la pression du réseau.
Les robinets doivent être installés par des professionnels suivant le DTU60.11.
Pose des joints filtres obligatoire – la pose de robinets d'arrêt permet de faciliter la maintenance sur les produits

Obtain the correct inlet pressures and adjust them to 3 bar.
Don't squeeze or bend the hoses.
The taps must be installed by qualified technician.
Mandatory installation of the filter seals – the installation of stop valves makes the access to maintenance easier.

Druck Wasserzulauf ausgleichen und einstellen bis 3 Bar.
Die Schläuchen nicht klemmen oder biegen.
Die Armaturen müssen von geschulten Fachleuten unter Beachtung der gültigen Vorschriften installiert werden.
Der Einbau der Filterdichtungen ist zwangsläufig – der Einbau von Absperrventilen erleichtert die Wartung der Produkte.

Equilibrar las presiones de entrada y regularlas a 3 bar.
No doblar o curvar los flexibles.
Los grifos deben estar instalado por personal calificado según las normas del CTE de edificación.
La puesta de las juntas filtro es obligatoria – el empleo de las llaves de paso facilita el mantenimiento de los productos.

Equilibrare lei pressioni in entrata e adeguarle a 3 bar.
Non piegare o curvare troppo i flessibili.
I rubinetti devono essere installati da professionisti qualificati.
L'installazione della guarnizione filtro è obbligatoria – l'installazione dei rubinetti d'arresto facilita la manutenzione dei prodotti.

Waterdruk op de inlaten compenseren en instellen op 3 bar.
De slangen niet klemmen of buigen.
De kranen moeten volgens de richtlijnen van het Bouwbesluit, door opgeleid en gekwalificeerd personeel geïnstalleerd worden.
Het aanbrengen van de zeefilters is verplicht - onderhoud van de producten kan verminderd worden door het installeren van stopkranen.



Réf. : Y1868-5

Ce document n'est pas contractuel; nous nous réservons le droit de modifier les caractéristiques de nos produits sans préavis.

This is not a contractual document. We reserve the right to change the specifications of our products without prior notice.

Dieses Dokument ist nicht rechtlich bindend und wir behalten uns das Recht vor, die spezifischen Eigenschaften unserer Produkte ohne vorherige Ankündigung zu ändern.

Este documento no es contractual. Nos reservamos el derecho de modificar las características de nuestros productos sin preaviso.

Questo documento non è contrattuale; ci riserviamo il diritto di modificare le caratteristiche dei nostri prodotti, senza necessità di preavviso.

Dit document vormt geen contract; wij behouden ons het recht voor de kenmerken van onze producten zonder voorafgaande kennisgeving te wijzigen.

