

**Gamme :** PRESTOTEM 2

**Réf :** 88856 - Panneau de douche Bi-commande avec MASTERMIX®, version santé

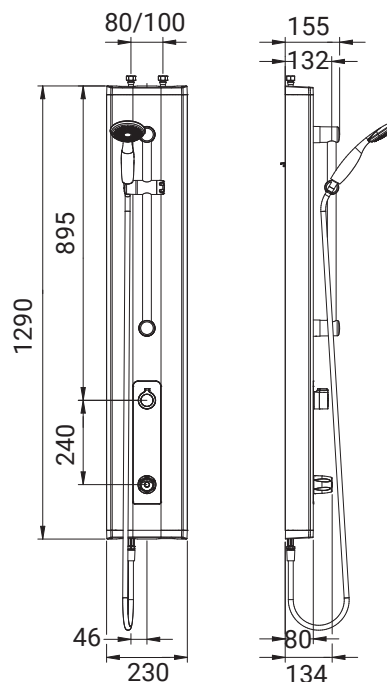

#### > Pression d'utilisation recommandée :

- 1 à 5 bars

#### > Débit :

- Débit maximum à 8 l/min pré-réglé par butée de débit à 3 bars équilibrés. Butée de débit maximum réglable.
- Douchette à main sur rampe et curseur chromé

#### > Alimentation hydraulique :

- G 1/2" (15x21), alimentation haute. Pour alimentation arrière, nous vous recommandons d'utiliser le kit d'adaptation référence 91026
- Sur cartouche céramique puis cartouche thermostatique conforme NF EN 1111 de technologie Mastermix

#### > Matière :

- Profilé aluminium anodisé (épaisseur 2,5 mm)
- Platine amovible aluminium peint RAL 7005
- Capots d'extrémité en ABS haute résistance RAL 7005
- Flexibles : tresse Inox, testé pour cycle de désinfection selon doc Tech 15 de la NF077

#### > Fonctionnement :

- Ouverture totale du panneau sans démontage et robinetteries sur platine amovible.

#### > Résistance aux protocoles de désinfection

- Ce robinet est conçu pour résister aux protocoles de désinfection prescrit dans le guide technique " L'eau dans les établissements de santé " du Ministère des solidarités de la santé et de la famille.

#### > Sécurité :

- SÉCURITÉ DES RÉSEAUX : technologie MASTERMIX sans intercommunication ECS - EFS
- SÉCURITÉ ANTI-BRULURE : arrêt instantané de l'eau chaude en cas de coupure d'eau froide conformément à la NF EN 1111.
- Volant de température avec butée de température 41°C avec repère. Déverrouillage sécurisé pour choc thermique et accessible uniquement par les services techniques sans démonter le volant.

#### > Livré avec :

- Flexibles 1/2" (15x21) avec écrous tournant
- Robinets d'arrêt droits 1/2" (15x21) et filtres 250 microns
- Vis de fixation
- Notice de pose

#### > Normes / Agréments :

- Laiton conforme aux normes NF EN1982 / NF EN12164 / NF EN12165
- Traitement de surface Nickel Chrome selon NF EN12540
- Résistance au brouillard salin neutre (NSS) : 200 h selon NF ISO 9227

