

FICHE DE MAINTENANCE

HoptiM'

PRESTO
sanifirst

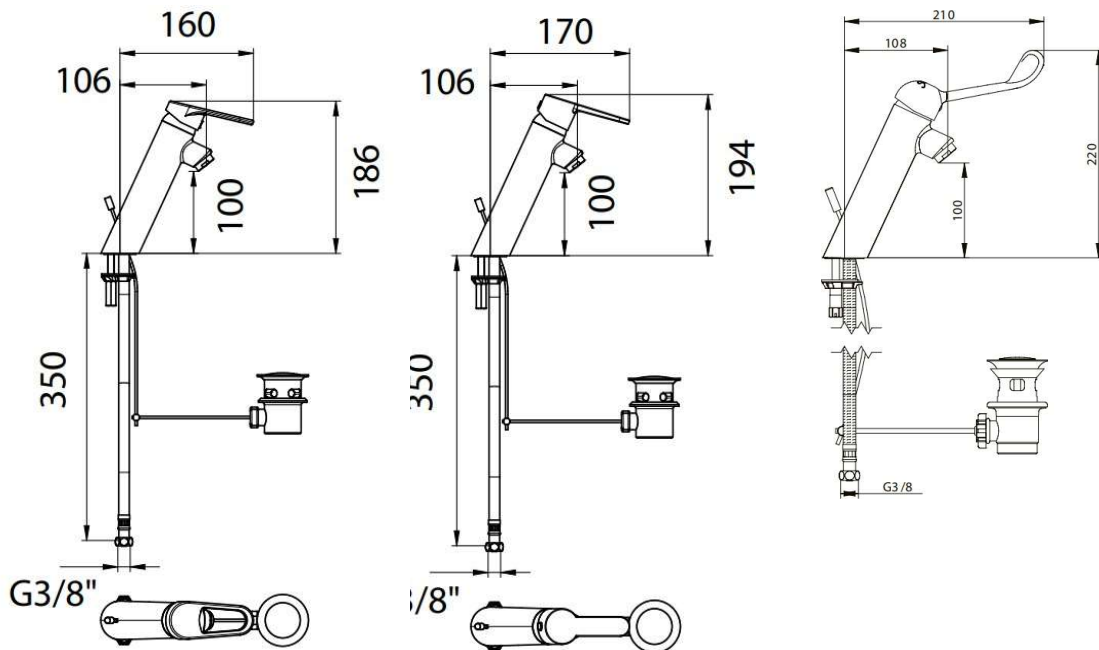

Caractéristiques techniques

- > **Description** : Hauteur de bec et saillie confortables : conformes à la norme NF Médical
- > **Corps intérieur et extérieur lisse** : limitation de la fixation du biofilm et de la prolifération de bactéries
- > **Débit** :
 - entre 4 et 6 L/min à 3 bar (conforme à la NF Médical)
 - Réglage du débit maximum.
- > **Température** : Butée de limitation de température avec 7 positions de réglage.

LES ROBINETS PRESTO
Service Assistance Technique
Tel. 01.46.12.34.56
assistancetechnique@presto.fr

Usine :
4 rue Lavoisier - Zone Industrielle
17110 SAINT GEORGES-DE-DIDONNE
FRANCE

Internet :
www.prestodatashare.com
APPELS D'OFFRES, FICHES PRODUITS, NOTICES,
VISUELS DES PRODUITS...

FICHE DE MAINTENANCE

HoptiM'

PRESTO

sanifirst

Pour les références : 75844, 75845, 75842, 75843, 75840, 75840

Liste des pièces détachées

93292	Manette pleine
93291	Manette ajourée
93290	Manette commande au coude
93289	Cartouche Ø 35 mm
93006	Brise jet
75328	Système de vidage
93144	Limiteurs de débit
90976	Joint-filtres à panier G 3/8

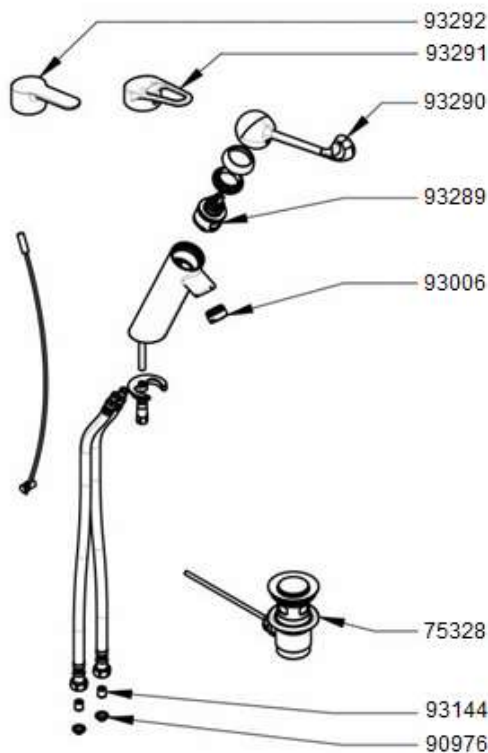

Pour les références : 75915 – 75916 Economie d'énergie

Liste des pièces détachées

93288	Manette pleine
93117	Cartouche Ø 35 mm type C3
93006	Brise jet
75328	Système de vidage
93144	Limiteurs de débit
90976	Joint-filtres à panier G 3/8

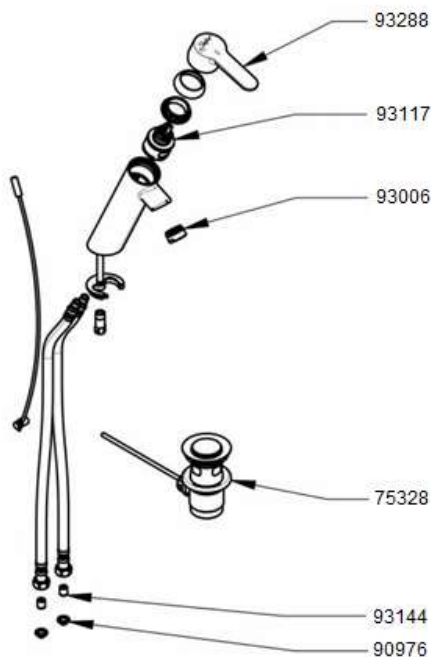

LES ROBINETS PRESTO
Service Assistance Technique
Tel. 01.46.12.34.56
assistancetechnique@prestos.com

Usine :
4 rue Lavoisier – Zone Industrielle
17110 SAINT GEORGES-DE-DIDONNE
FRANCE

Internet :
www.prestodatashare.com
APPELS D'OFFRES, FICHES PRODUITS, NOTICES,
VISUELS DES PRODUITS...

FICHE DE MAINTENANCE

HoptiM'

PRESTO
sanifirst



Liste des outils

- Clé Allen de 2,5** : Démontage de la manette
- Clé Allen de 2** : Réglage du débit maximum
- Pince réglable, clef anglaise ou clef de 32** : Démontage du manchon
- Tournevis cruciforme** : Réglage du système de vidage

Fonctionnement du produit

L'actionnement de la manette vers le haut déclenche le mouvement des disques céramiques de la cartouche et l'ouverture du robinet. L'orientation de la manette vers la gauche ou la droite permet d'augmenter et de diminuer la section de passage des arrivées d'eau froide et d'eau chaude afin d'obtenir la température d'eau mitigée souhaitée. Le débit est compris entre 4 et 6 L/min via les limiteurs de débit situés au niveau de l'entrée des flexibles d'alimentation. Il peut aussi être ajusté directement sur la cartouche. La limitation de la température est obtenue par le positionnement d'une bague de limitation qui limite la rotation possible de la manette. Equipé d'un brise jet M24X1, ce mitigeur est compatible avec des brise jets de couleurs afin de faciliter le contrôle visuel et donc la maintenance du brise jet. La hauteur sous bec permet la pose de filtres terminaux. En démontant la manette, il est possible d'effectuer un choc thermique (70°C, 30 min max).

Analyse des dysfonctionnements possibles

Problème	Cause	Solution
Absence d'écoulement	Les robinets d'arrêt ne sont pas ouverts	Ouvrir les robinets d'arrêt
	Présence d'impuretés au niveau de joints filtres	Démonter et rincer les joints, les remplacer si nécessaire
Débit faible	Les flexibles sont tordus	Positionner correctement les flexibles, sans torsion
	La pression de service est trop faible	Augmenter la pression du réseau
	Présence d'impuretés au niveau de joints filtres	Démonter et rincer les joints, les remplacer si nécessaire
Mauvais mitigeage	Pressions déséquilibrées et instables en entrée	Equilibrer les pressions en entrée et les ajuster à 3 bars
	Présence d'impuretés dans la cartouche	Démonter, nettoyer et rincer la cartouche, la remplacer si nécessaire
	Joints filtres obstrués	Démonter et nettoyer les filtres, les remplacer si nécessaire

LES ROBINETS PRESTO
Service Assistance Technique
Tel. 01.46.12.34.56
assistancetechnique@presto.fr

Usine :
4 rue Lavoisier - Zone Industrielle
17110 SAINT GEORGES-DE-DIDONNE
FRANCE

Internet :
www.prestodatashare.com
APPELS D'OFFRES, FICHES PRODUITS, NOTICES,
VISUELS DES PRODUITS...

FICHE DE MAINTENANCE

HoptiM'

PRESTO
sanifirst

Maintenance préventive - Nettoyage - Entretien - Mise Hors Gel

Le revêtement chromé des robinetteries PRESTO® et SANIFIRST doit être nettoyé exclusivement à l'eau savonneuse.

Proscrire les produits d'entretien abrasifs, acides, alcalins ou ammoniacés.

Ne jamais graisser les mécanismes internes notamment les calottes et les joints de clapet. Pour une installation dans des zones de gel démonter le produit complet.

Tous les produits Presto doivent faire l'objet d'une maintenance préventive. Les échéances de maintenance sont à définir en fonction du type d'installation, de la qualité de l'eau sur site (impuretés, dureté TH, pH, turbidité ...) ainsi que la fréquence d'utilisation. Nous recommandons un démontage et nettoyage de l'ensemble des pièces une fois par an au minimum pour assurer le bon fonctionnement du produit et sa longévité.

Schéma opération de maintenance

Dépose de la manette

Retirer l'insert de température à l'aide d'une fine lame puis desserrer la vis.

Tirer la manette vers le haut pour l'ôter.

Remplacement de la cartouche



Fermer le robinet d'alimentation d'eau principale

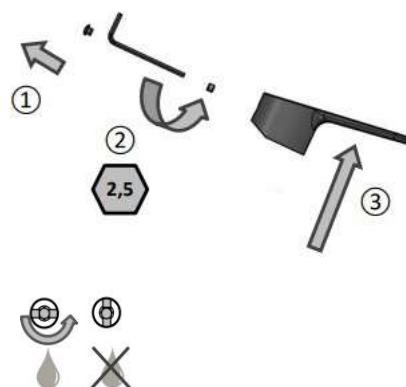

Déposer la manette. Dévisser le capuchon (ou jupe) puis le manchon à l'aide d'une pince réglable, d'une clef anglaise ou d'une clé de 32. Extraire la cartouche en la tirant vers le haut.

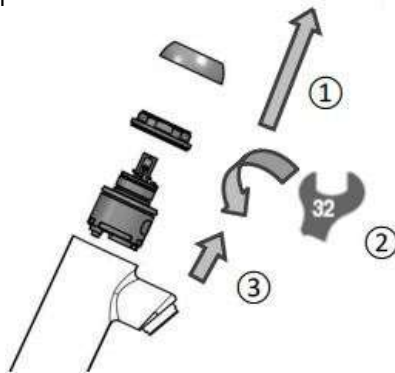

Pour le remontage, il faut procéder dans l'ordre inverse en prenant soin de nettoyer la surface du corps où agissent les joints d'étanchéité de la cartouche. Serrer le manchon (10 Nm) afin de garantir à la fois l'étanchéité et en même temps le mouvement souple de la manette.

LES ROBINETS PRESTO

Service Assistance Technique
Tel. 01.46.12.34.56
assistancetechnique@presto.fr

Usine :

4 rue Lavoisier - Zone Industrielle
17110 SAINT GEORGES-DE-DIDONNE
FRANCE

Internet :

www.prestodatashare.com

APPELS D'OFFRES, FICHES PRODUITS, NOTICES,
VISUELS DES PRODUITS...

FICHE DE MAINTENANCE

HoptiM'

PRESTO

sanifirst

Réglage du débit



Fermer le robinet d'alimentation d'eau principale



Enlever les limiteurs de débit des flexibles après avoir enlevé les joints-filtres.

Resserrer les écrous des flexibles

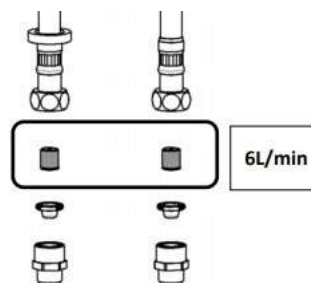

Ouvrir l'alimentation d'eau principale.

Déposer la manette.

Ouvrir la cartouche manuellement jusqu'à obtenir le débit désiré.

Serrer alors la vis (hexa 2 mm) à l'intérieur de la cartouche pour amener le levier en contact avec la butée.



Limitation de la température

La cartouche est équipée d'une butée de limitation de température mécanique permettant un réglage à plusieurs positions afin de limiter l'eau chaude selon le besoin de l'utilisateur.

Déposer la manette puis enlever la bague de limitation.

Positionner la bague en fonction de la température désirée.

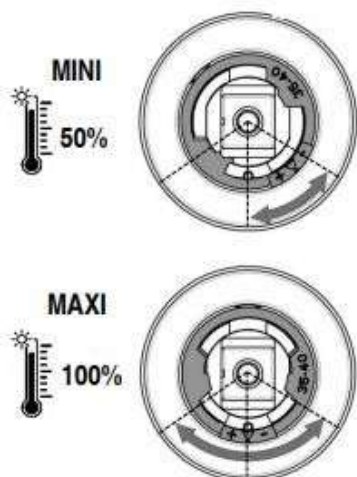

Remonter la manette

LES ROBINETS PRESTO
Service Assistance Technique
Tel. 01.46.12.34.56
assistancetechnique@presto.fr

Usine :
4 rue Lavoisier - Zone Industrielle
17110 SAINT GEORGES-DE-DIDONNE
FRANCE

Internet :
www.prestodatashare.com
APPELS D'OFFRES, FICHES PRODUITS, NOTICES,
VISUELS DES PRODUITS...

FICHE DE MAINTENANCE

HoptiM'

PRESTO

sanifirst

Remplacement ou nettoyage de l'aérateur

A l'aide d'une pince réglable ou d'une clef anglaise, dévisser le corps de l'aérateur. Nettoyer le filtre ou le remplacer. Remonter l'ensemble en prenant soin de positionner correctement le joint.

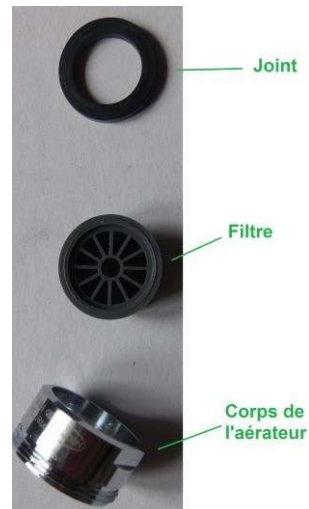

Afin de faciliter la maintenance des brise-jets et suivant les recommandations officielles, vous pouvez remplacer le brise-jet par les références suivantes :

BRISE-JET SEUL (INSERT)

Sachet de 10 brise-jet étoile seul - mâle/femelle

93128 ● Vert

93131 ● Jaune

93134 ● Bleu

93137 ● Rouge



BRISE-JET COMPLET (AVEC INSERT, CAGE ET JOINT)

MÂLE

Sachet de 10 brise-jet étoile complet - M24x1

93126 ● Vert

93129 ● Jaune

93132 ● Bleu

93135 ● Rouge



Réalisation d'un choc thermique

Déposer la manette. Enlever la bague de limitation de température. La cartouche n'est désormais plus limitée dans la plage eau chaude. Vous pouvez alors réaliser le choc thermique.

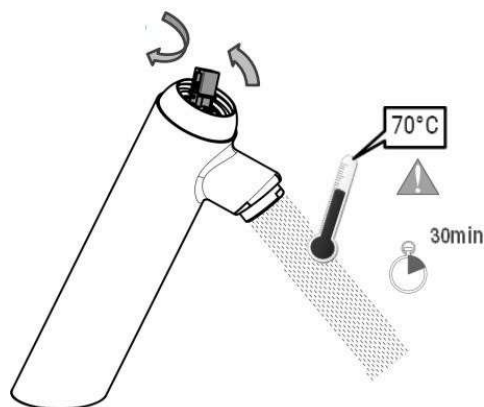

LES ROBINETS PRESTO
Service Assistance Technique
Tel. 01.46.12.34.56
assistancetechnique@presto.fr

Usine :
4 rue Lavoisier - Zone Industrielle
17110 SAINT GEORGES-DE-DIDONNE
FRANCE

Internet :
www.prestodatashare.com
APPELS D'OFFRES, FICHES PRODUITS, NOTICES,
VISUELS DES PRODUITS...